

Brugsanvisning Vaskemaskine

Käyttöohje Pesukone

WE 170PP



Electrolux
PROFESSIONAL

INDHOLDSFORTEGNELSE

1. OM SIKKERHED.....	3
2. PRODUKTBESKRIVELSE.....	7
3. FØR FØRSTE ANVENDELSE.....	9
4. BETJENINGSPANEL.....	10
5. PROGRAMMER.....	11
6. INDSTILLINGER.....	11
7. DAGLIG BRUG.....	12
8. RÅD OG TIP.....	16
9. VEDLIGEHODELSE OG RENGØRING.....	17
10. FEJLFINDING.....	22
11. NØDÅBNING AF LUGE.....	24
12. TEKNISKE DATA.....	25
13. MILJØHENSYN.....	25

VI TÆNKER PÅ DIG

Tak, fordi du købte et Electrolux Professional-apparat. Du har valgt et produkt, som giver dig årtiers professionel erfaring og innovation. Genialt og elegant. Det er designet med dig i tankerne. Så uanset hvornår du bruger den, kan du være sikker på, at du får fantastiske resultater hver gang.

Velkommen til Electrolux Professional.

Besøg vores hjemmeside www.electroluxprofessional.com/mypro/ for at:



få rådgivning, brochurer, fejlfinding, service- og reparationsinformation:



Registrér dit produkt for at få bedre service:



Køb tilbehør, forbrugsvarer og originale reservedele til dit apparat:

KUNDEPLEJE OG SERVICE

Brug altid originale reservedele.

Sørg for at have følgende data klar, når du kontakter vores autoriserede servicecenter: Model, PNC, serienummer.

Oplysningerne findes på typeskiltet.

 Advarsel/forsigtig-sikkerhedsanvisninger

 Generelle oplysninger og råd

 Miljøoplysninger

Ret til ændringer uden varsel forbeholdes.

1. ⚠️ OM SIKKERHED

Læs brugsanvisningen grundigt, før apparatet installeres og tages i brug. Producenten påtager sig intet ansvar for eventuelle skader, der er resultatet af forkert installation eller brug. Opbevar altid brugsanvisningen på et sikkert og tilgængeligt sted til senere opslag.

1.1 Sikkerhed for børn og andre udsatte personer

- Apparatet må kun bruges af børn fra 8 år og opefter samt af personer med nedsat fysisk, sensorisk eller psykisk funktionsevne, eller som mangler den nødvendige erfaring eller viden, hvis de er under opsyn eller er blevet instrueret i at bruge apparatet på en sikker måde samt forstår de farer, det indebærer.
- Børn på mellem 3 og 8 år og personer med omfattende og komplekst handicap skal holdes på afstand af apparatet, medmindre de overvåges konstant.
- Børn på under 3 år skal holdes på afstand af apparatet, medmindre de overvåges konstant.
- Lad ikke børn lege med apparatet.
- Opbevar al emballage utilgængeligt for børn, og bortskaf det korrekt.
- Opbevar vaskemidler utilgængeligt for børn.
- Lad ikke børn og husdyr komme tæt på apparatet, mens lågen er åben.
- Børn må ikke udføre rengøring og vedligeholdelse på produktet uden opsyn.

1.2 Installation

- Dette apparat er kun til kommerciel brug.
- Følg installationsvejledningen, der følger med apparatet.
- Fjern al emballagen og transportboltene.
- Opbevar transportboltene på et sikkert sted. Hvis apparatet senere skal flyttes, skal de monteres igen for at låse tromlen, så en indvendig skade undgås.
- Vær altid forsigtig, når du flytter apparatet, da det er tungt. Brug altid sikkerhedshandsker og lukket fodtøj.

- Undlad at installere eller bruge et beskadiget apparat.
- Sørg for, at udstyret er stabilt under transport.
- Sørg for, at udstyret er koblet fra strømforsyningen under installation, vedligeholdelse og reparation, og at det ikke kan kobles til, før alt arbejdet er blevet udført.
- Undlad at installere eller bruge apparatet, hvor temperaturen kan komme under 0 °C, eller steder, hvor det udsættes for vejrlig.
- Sørg for, at alle bestemmelser for sundhed og sikkerhed overholdes, når apparatet installeres i et kommercielt/ offentligt miljø.
- Undlad at installere apparatet på en platform, der er i bevægelse (f.eks. på et skib).
- Gulvarealet, hvorpå apparatet skal installeres, skal være fladt, stabilt, varmebestandigt og rent.
- Sørg for, at der er luftcirkulation mellem apparatet og gulvet.
- Ventilationsåbningerne i bunden (hvis relevant) må ikke tildækkes af et gulvtæppe.
- Justér benene for at få det nødvendige mellemrum mellem apparatet og et evt. tæppe.
- Installér ikke apparatet på et sted, hvor apparatets luge ikke kan åbnes helt.
- Undlad at sætte en beholder til indsamling af evt. vandlækage under apparatet. Kontakt det autoriserede servicecenter for at sikre hvilket tilbehør, der kan bruges.

1.3 Tilslutning, el

- Apparatet skal jordes korrekt. Producenten er ikke ansvarlig for konsekvenserne af et utilstrækkeligt jordingssystem.
- Brug altid en korrekt monteret lovlig stikkontakt.
- Sørg for, at parametrene på typeskiltet er kompatible med nettilslutningens elektriske mærkeværdier.
- Brug ikke multistikadaptere og forlængerledninger.
- Pas på, du ikke beskadiger netstikket og netledningen.

- Hvis netledningen er beskadiget, skal den af sikkerhedsgrunde udskiftes af producenten, et autoriseret servicecenter eller en tekniker med tilsvarende kvalifikationer.
- Sæt først netstikket i stikkontakten ved installationens afslutning. Sørg for, at der er adgang til elstikket efter installationen.
- Undgå at berøre netledningen eller netstikket, hvis du har våde hænder.
- Undgå at slukke for apparatet ved at trække i netledningen. Tag altid selve netstikket ud af kontakten.
- Kun for Storbritannien og Irland: Apparatet har et 13 A netstik. Hvis sikringen i netstikket skal udskiftes, skal du bruge en sikring på 13 A ASTA (BS 1362).

1.4 Vandtilslutning

- Beskadig ikke vandslangerne.
- Apparatet skal sluttes til vandforsyningen ved hjælp af de medfølgende slangesæt. Gamle slangesæt må ikke genbruges.
- Før du tilslutter til nye rør, rør, der ikke har været brugt i lang tid, hvor der er udført reparationsarbejde eller monteret nye enheder (vandmålere osv.), skal du lade vandet løbe, indtil det er klart og rent.
- Driftsvandtrykket (minimum og maksimum) skal være mellem 0,5 bar (0,05 MPa) og 10 bar (1,0 MPa).
- Sørg for, at der ikke er synlige vandlækager under og efter første brug af apparatet.

1.5 Brug

- Apparatets specifikationer må ikke ændres.
- Følg sikkerhedsanvisningen på vaskemidlets emballage.
- Overhold det maksimale 8 kg genstande, der kan ilægges (se kapitlet "Programtabel").
- Læg ikke brændbare produkter eller genstande, der er våde med brændbare produkter i nærheden af eller på apparatet.

- Sørg for at fjerne alle metalgenstande fra vasketøjet.
- Rør ikke ved lugeglasset, mens et program er i gang. Glasset kan være varmt.

1.6 Vedligeholdelse og rengøring

- Sluk for apparatet, og tag stikket ud af kontakten inden vedligeholdelse.
- Undlad at bruge højtryksrensere eller damp til at rengøre apparatet.
- Rengør apparatet med en fugtig, blød klud. Brug kun neutrale rengøringsmidler. Brug ikke slibende midler, skuresvampe, opløsningsmidler eller metalgenstande.

1.7 Indvendig belysning



ADVARSEL!

Fare for personskade.

- Synlig stråling fra LED-lampe. Se ikke direkte ind i lysstrålen.
- Kontakt det autoriserede servicecenter for at få udskiftet den indvendige lampe.

1.8 Service

- Kontakt det autoriserede servicecenter for at få repareret apparatet. Brug kun originale reservedele.
- Bemærk, at hvis man selv reparerer apparatet, eller får det repareret af en ikke-fagperson, kan det have sikkerhedsmæssige konsekvenser og vil muligvis gøre garantien ugyldig.
- Vedrørende lampe(rne) i dette produkt og reservedelslamper, der sælges separat: Disse lamper er beregnet til at modstå ekstreme fysiske forhold i husholdningsapparater, såsom temperatur, vibration, fugt, eller er beregnet til at signalere information om apparatets driftsstatus. De er ikke beregnet til at blive brugt i andre apparater, og de er ikke velegnede til belysning af rum.

1.9 Bortskaffelse

- Tag stikket ud af kontakten og kobl det fra vandforsyningen.
- Klip netledningen af tæt ved apparatet og bortskaf den.
- Fjern lågelåsen for at forhindre, at børn og kæledyr bliver fanget i tromlen.

2. PRODUKTBEKRIVELSE

2.1 Overblik over apparat

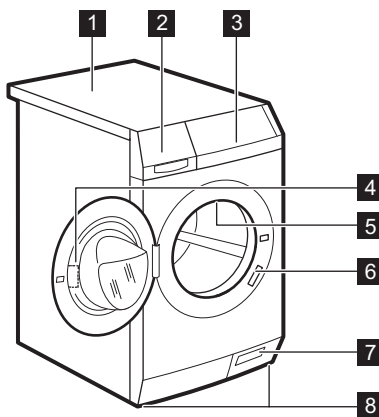

- 1 Bordplade
- 2 Beholder til vaskemiddel
- 3 Kontrolpanel
- 4 Lugehåndtag
- 5 Indvendigt lys
- 6 Mærkeplade
- 7 Afløbspumpefilter og nødåbning af luge
- 8 Fødder til nivellering af apparatet

2.2 Tilbehør

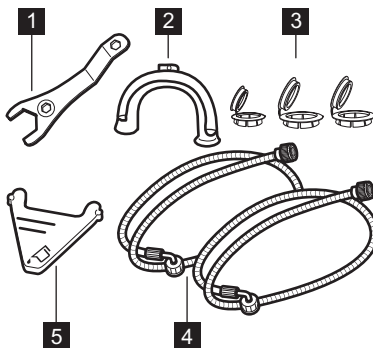

- 1 **Skruenøgle**
Til fjernelse af transportboltene.
- 2 **Plastikstyr til slange**
Til at tilslutte afløbsslangen på vaskens kant.
- 3 **Plastikpropper**
Til at lukke hullerne på bagsiden efter fjernelse af transportboltene.
- 4 **Tilløbsslanger**
Til at slutte apparatet til koldt- og varmtvandshanen: slange med blå hætte til koldt vand og slange med rød hætte til varmt vand.
- 5 **Klap til flydende vaskemiddel**
Til at sænke strømmen af flydende vaskemiddel.

2.3 Fås hos den autoriserede forhandler



Det er kun egnet tilbehør, som er godkendt af Electrolux, der sikrer apparatets sikkerhedsstandarder. Hvis der bruges ikke-godkendte dele, bliver eventuelle garantikrav ugyldige.

Sammenbygnings sæt

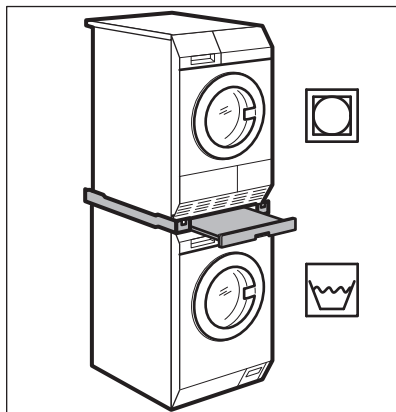

Sammenbygnings sæt kan kun bruges sammen med de tørretumblere, der er angivet i folderen. Se den medfølgende folder. Læs omhyggeligt de anvisninger, der følger med tilbehøret.

Sokkelskuffe

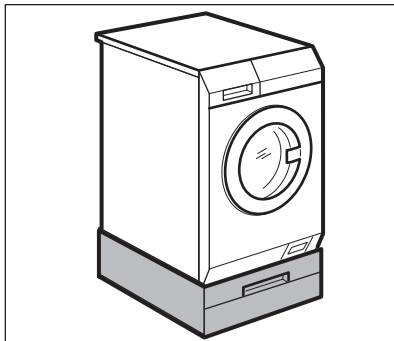

Tilbringelse af apparatet i højere niveau, hvilket letter ilægning og udtagning af tøjet.

Skuffen kan bruges til opbevaring af vasketøj, f.eks.: Håndklæder, rengøringsmidler osv.

Læs omhyggeligt de anvisninger, der følger med tilbehøret.

Fastgørelsessæt

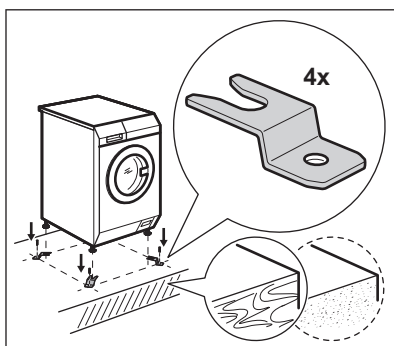

Hvis du installerer apparatet på en betonbund, bedes du sørge for at bestille det rette fastgørelsessæt.

Læs omhyggeligt de anvisninger, der følger med tilbehøret.

Møntbetjent maskine

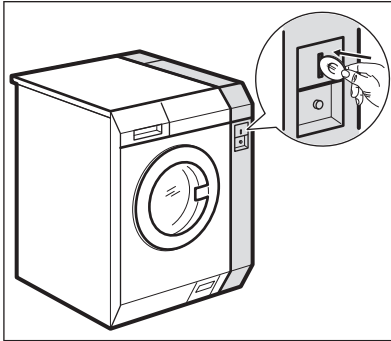

Hvis apparatet er placeret et offentligt sted, kan det sluttes til en møntbetjent maskine.

Læs omhyggeligt de anvisninger, der følger med tilbehøret.



ADVARSEL!

Den møntbetjente maskine fås kun fra autoriseret Electrolux-service og må kun installeres af autoriseret service.

Ekstern vaskemiddelskuffe

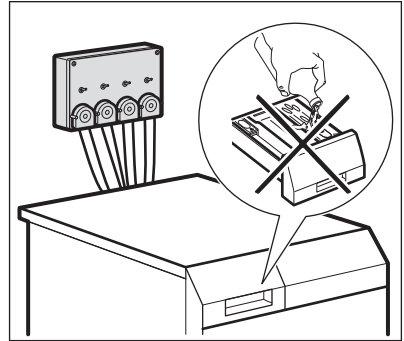

Det flydende vaskemiddel kan tilføres automatisk fra en ekstern skuffe.

Læs omhyggeligt de anvisninger, der følger med tilbehøret.

3. FØR FØRSTE ANVENDELSE

1. Sørg for, at alle transportbolte fjernes.
2. Sørg for, at el- og vandforbindelsen er tilgængelig.
3. Kom 2 liter vand i vaskemiddelrummet til vaskefasen. Dette aktiverer afløbssystemet.
4. Kom lidt vaskemiddel i rummet for vaskefasen.
5. Indstil og start et program til bomuld ved den højeste temperatur uden vasketøj. Dette fjerner alt eventuelt snavs fra tromle og kar.

4. BETJENINGSPANEL

4.1 Beskrivelse af betjeningspanel

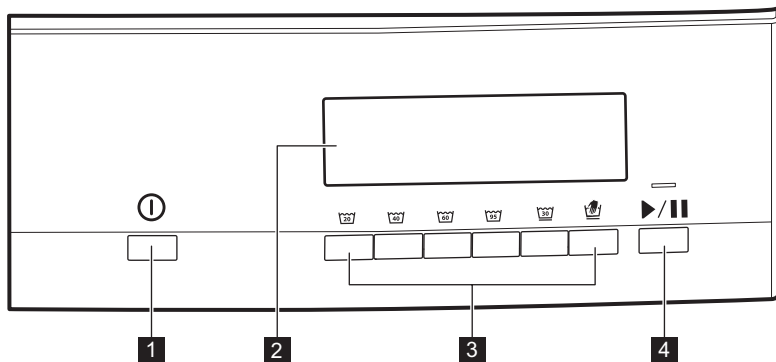

1 Knappen Tænd/sluk 





4 Start/Pause-knap 



2 Display

3 Programknapper

4.2 Display









	Kontrollampe for vasketrin.
	Kontrollampe for skylletrin.
 20	Programkontrollampe.
	Kontrollampe for centrifugeringstrin.
1400	Programcentrifugeringshastighed.
	Denne lampe vises, når apparatet er forbundet til den møntbetjente maskine.

 1.3	<p>Lampe for tid til slut og værdi. Cifferet viser også:</p> <ul style="list-style-type: none"> • E20 Alarmkoder. Se afsnittet "Introduktion" i kapitlet "Fejlfindning". •  Programslut. • Programomkostning, hvis forbundet til den møntbetjente maskine. • De samlede betjeningstimer. Se afsnittet "Driftstimetæller" i kapitlet "Indstillinger".
	Børnesikringsindikator.

5. PROGRAMMER

5.1 Programtabel

Programmer og vandtemperatur ¹⁾	Maksimal fyldning ²⁾ Centrifugeringshastighed	Beskrivelse af programmet
	8 kg 1400 rpm	Hvidt bomuld Normalt snavset og let snavset. ³⁾
  	8 kg 1400 rpm	Farvet bomuld Normalt snavset og let snavset. ⁴⁾
	4 kg 1200 rpm	Sarte stoffer, såsom akryl, viskose og blandede stoffer, der kræver en mildere vask. Normalt og let snavset tøj. Syntetiske eller blandede stoffer. Normalt snavset tøj.
 30 °C	2 kg 1200 rpm	Uld, der kan vaskes i maskinen, og uld, der kan vaskes i hånden og andet stof med symbolet for «håndvask». ⁵⁾

1) Hvis tilsluttet, tilføres der kun varmt vand i programmerne  og .

2) For at få et optimalt resultat anbefales det at bruge den maksimalt angivne mængde for hvert program.

3) Der bør bruges et vaskemiddel med blegemiddel.

4) Der bør bruges et vaskemiddel uden blegemiddel.

5) Under denne cyklus roterer tromlen langsomt for at sikre en mild vask. Det kan virke som om, tromlen ikke roterer eller ikke roterer ordentligt for dette program.



6. INDSTILLINGER

6.1 Børnesikring



Med dette tilvalg kan du forhindre, at børn leger med betjeningspanelet.

- For at aktivere/deaktivere dette tilvalg skal du trykke på knapperne  og

 samtidigt, indtil den tilknyttede lampe tændes på displayet:

- : Børnesikring aktiveret.
- : Børnesikring deaktiveret.

Du kan aktivere dette tilvalg:

- Efter du trykker på : Tilvalgsknapperne og programknappen er låst.
- Før du trykker på : Apparatet kan ikke starte.

 Hvis apparatet er sluttet til en møntbetjent maskine, aktiveres børnesikringen automatisk 5 minutter efter programmets start.

7. DAGLIG BRUG

 **ADVARSEL!**
Se kapitlerne om sikkerhed.

7.1 Ilægning af vasketøjet

1. Åbn apparatets luge
2. Ryst tøjet, inden du lægger det i apparatet.
3. Kom vasketøjet i tromlen, ét ting ad gangen.

Sørg for ikke at lægge for meget vasketøj i tromlen.

4. Luk lugen.

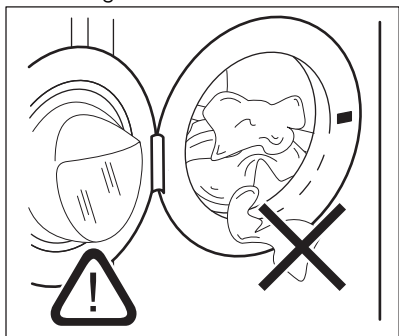



 **FORSIGTIG!**

Sørg for, at der ikke sidder tøj i klemme mellem lugebælgen og lugen. Der er risiko for vandlækage og at tøjet bliver ødelagt.

6.2 Driftstimetæller

Du kan kontrollere apparatets samlede driftstimer.

Tryk samtidigt på knapperne  og  i nogle sekunder for at aktivere tælleren. Displayet viser først timerne og derefter minutterne.

Tryk på en vilkårlig programknap for at vende tilbage til den normale brug.

7.2 Installation af klappen til flydende vaskemiddel

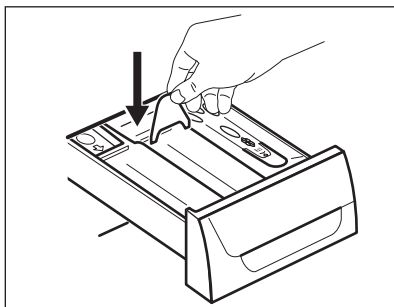

- Åbn vaskemiddelskuffen.
- Installer klappen til flydende vaskemiddel i rummet .

7.3 Brug af vaske- og skyllemidler

1. Afrmål vaskemiddel og skyllemiddel.
2. Hæld vaskemidlet og skyllemidlet i rummene.
3. Luk omhyggeligt vaskemiddelskuffen

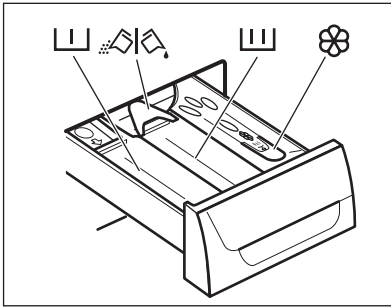

7.4 Rum til vaskemiddel



FORSIGTIG!

Brug kun specificerede vaskemidler til vaskemaskinen.



Følg altid de anvisninger, du finder på vaskemiddelprodukternes emballage.

	Vaskemiddelrummet til forvaskefasen.
	Vaskemiddelrummet til vaskefasen.
	Rum til flydende tilsætningsmidler (skyllemiddel, stivelse).
	Klap til pulver eller flydende vaskemiddel.

7.5 Blegemiddel

I stedet for blødgøringsmidlet kan der også bruges et blegemiddel i rummet med programmerne til hvid bomuld. Gør følgende:

1. Læg blegemidlet i rummet . Overskrid ikke "MAX"-mærket i vaskemiddelskuffen.
2. Kør et program til hvid bomuld.
3. Når programmet er slut, skal du køre skylleprogrammet eller et program med skyllefunktionen. Brug skyllemiddel, hvis det ønskes.

Dette hjælper med at fjerne eventuelle rester af blegemiddel.



Hæld aldrig blege- og skyllemiddel i rummet på samme tid.

7.6 Flydende eller pulvervaskemiddel

- Placering A for pulvervaskemiddel (fabriksindstilling).
- Placering B for flydende vaskemiddel.



Når du bruger flydende vaskemiddel:

- Brug hverken geleagtige eller tykflydende vaskemidler.
- Kom ikke mere væske end det maksimale niveau.
- Indstil ikke forvaskefasen.
- Indstil ikke den udskudte start.

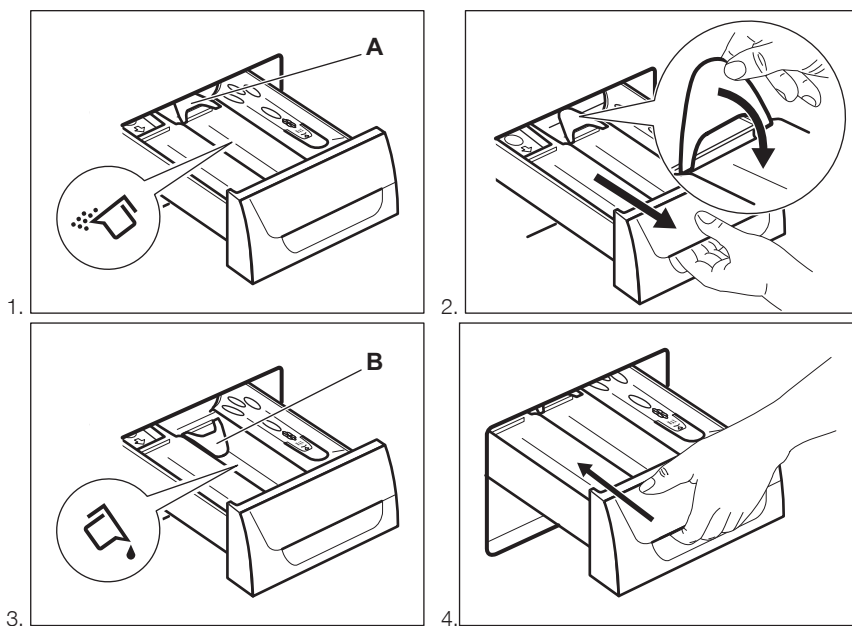

7.7 Aktivering af apparatet

Tryk på knappen  for at tænde for apparatet.

Lampen for knappen  begynder at blinke.

Apparatet foreslår programmet  som standardprogram.

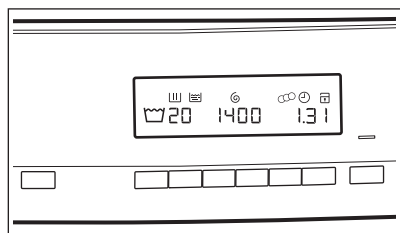
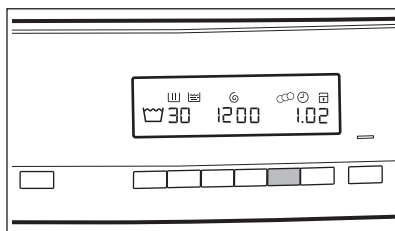

7.8 Indstilling af program

Tryk på den ønskede programknop.

På displayet ændres vasketemperaturen, centrifugeringshastigheden og tiden til programslut i overensstemmelse hermed, f.eks.:

7.9 Møntbetjent maskine

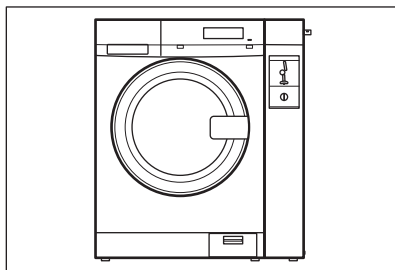

Ilæg det rette antal mønter, som vist på apparatets display.

Tryk på knappen  for at starte apparatet.

-  Displayet viser meddelelsen **E r r r**, hvis vaskecyklussen ikke er blevet betalt endnu.

7.10 Starte et program

Tryk på knappen .

- Lampen for knappen  holder op med at blinke og forbliver tændt.
- Lampen for skyllefasen begynder at blinke i displayet.
- Programmet starter, og lugen låses.
- Udtømningspumpen kan køre i en kort periode, når apparatet fyldes med vand.

-  Efter ca. 15 minutter fra start af programmet:
- Apparatet kan justere programmets varighed automatisk afhængigt af mængden af vasketøj.
 - Displayet viser den nye tid til programslut.

7.11 Annullering af et i gangværende program

1. Tryk på knappen  i nogle sekunder for at annullere programmet og for at deaktivere apparatet.



ADVARSEL!

Hvis apparatet allerede har overført vand, forbliver lugen låst.

2. Tryk på den samme knap igen for at aktivere apparatet. Nu kan du indstille et nyt vaskeprogram.

-  Før der startes et nyt vaskeprogram, tømmes apparatet muligvis for vand. Hvis det er tilfældet, skal du kontrollere, at der stadig er vaskemiddel i beholderen til vaskemiddel. Hvis det ikke er tilfældet, skal du fylde vaskemiddel i igen.

-  Hvis apparatet er sluttet til en møntbetjent maskine, kan du kun annullere et program inden for højst 5 minutter efter programmets start. Herefter aktiveres børnesikringen automatisk.

7.12 Ved program slut

Apparatet stopper automatisk.

 vises i displayet.



Indikatoren for knappen  slukkes.

Lugen låses op.

1. Åbn lugen.
 2. Fjern vasketøjet i apparatet. Sørg for, at tromlen er tom.
 3. Luk for vandhanen.
 4. Tryk på knappen  i nogle sekunder for at deaktivere apparatet.
- Lad lugen stå på klem for at forhindre mug og lugte.

7.13 Automatisk slukning-tilvalget

Tilvalget Automatisk slukning deaktiverer automatisk apparatet for at reducere energiforbruget, når:

- Du ikke bruger maskinen i 5 minutter, inden du trykker på knappen .
- Tryk på knappen  igen for at aktivere apparatet.
- Efter 5 minutter fra afslutningen af vaskeprogrammet
- Tryk på knappen  igen for at aktivere apparatet.
- Displayet viser afslutningen på det sidst indstillede program.
- Drej programknappen for at indstille et nyt program.

8. RÅD OG TIP



ADVARSEL!

Se kapitlerne om sikkerhed.

8.1 Ilægning af vasketøj

- Opdel vasketøjet i: hvidt, kulørt, syntetiske stoffer, finvask og uld.
- Følg vaskeanvisningerne, som findes på vasketøjsmærkerne.
- Undgå at vaske hvidt og kulørt tøj sammen.
- Visse kulørte ting kan blive affarvet ved den først vask. Vi anbefaler, at du vasker dem separat de første gange.
- Vend indersiden udad på flerlagede stoffer, uld og genstande med malede illustrationer.
- Vask og forbehandl genstridige pletter med et velegnet vaskemiddel, inden tøjet lægges i tromlen.
- Pas på med gardiner. Fjern krogene, eller læg gardinerne i en vaskepose eller i et pudebetræk.
- Vask ikke tøj uden sømme eller med snit. Brug en vaskepose til at vaske små og/eller sarte genstande (f.eks. bh'er med bøjle, bæltter, strømpebukser, snøreband, bånd osv).

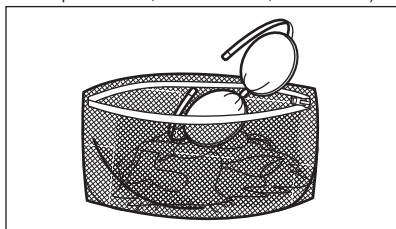

- En for lille mængde vasketøj kan forårsage problemer med centrifugeringen, hvilket kan føre til for kraftig vibration. Hvis dette sker:
 - afbryd programmet, og åbn lugen (se kapitlet "Daglig brug");
 - gendistribuer mængden manuelt, så genstandene er jævnt fordelt i karret.
 - tryk på Start/pause-knappen. Centrifugeringsfasen fortsætter.
- Knap pudebetræk, luk lynlåse, hægt hægtter, og lås tryklåse. Bind bæltter, snore, snøreband, bånd og andre løse genstande.
- Tøm lommerne, og fold tøjet ud.

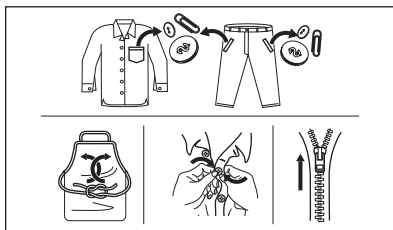

8.2 Vanskelige pletter

Til nogle pletter er vand og vaskemiddel ikke tilstrækkeligt.

Vi anbefaler, at du forbehandler disse pletter, inden du lægger tøjet i maskinen.

Man kan få specielle pletfjernere. Brug den specielle pletfjerner, der kan anvendes til plet- og stoftypen.

Sprøjt ikke pletfjerner på tøj i nærheden af apparatet, da det er korrosivt for plastikdelene.



8.3 Vaskemiddeltpe og -mængde.

Valget af vaskemiddel og brugen af korrekte mængder påvirker ikke kun dine vaskeresultater, men hjælper også med at undgå affald og beskytte miljøet:

- Brug kun vaskemidler og andre behandlinger, der er specielt beregnet til vaskemaskiner: Følg først disse generelle regler:
 - vaskepulver til alle stoftyper undtagen sarte ting. Foretræk vaskepulver med blegemiddel til hvide ting og hygiejnisering af vasketøj,
 - flydende vaskemiddel, helst til vaskeprogrammer med lave temperaturer (60 °C maks.) til alle

stofftyper eller specialmiddel kun til uld.

- Valget og mængden af vaskemiddel vil afhænge af: type stof (finvask, uld, bomuld osv.), tøjets farve, mængdens størrelse, grad af snavs, vasketemperatur og hårdheden af det anvendte vand.
- Følg anvisningerne på pakken af vaskemidlerne eller andre behandlingsmidler uden at overskride det angivne maksimumniveau (**MAX**).
- Undgå at blande forskellige typer vaskemidler.
- Brug mindre vaskemiddel, hvis:
 - Der vaskes mindre tøj.
 - Tøjet kun er let snavset.
 - Der er en stor mængde skum under vask.
- Når du bruger vaskemiddeltabs eller -kapsler, skal du altid lægge dem ind i tromlen, ikke i vaskemiddelskuffen.

Utilstrækkeligt vaskemiddel kan forårsage:

- utilfredsstillende vaskeresultater,
- at vaskemængden bliver grå,
- fedtet tøj,
- mug i apparatet.

For meget vaskemiddel kan forårsage:

- skumdannelse,
- reduceret vaskeeffekt,
- utilstrækkelig skylning,
- en større indvirkning på miljøet.

8.4 Råd om økologi

For at spare vand og energi og for at hjælpe med at beskytte miljøet anbefaler vi, at man følger disse råd:

- **Normalt snavset tøj** kan vaskes uden forvask for at spare vaskemiddel, vand og tid (det beskytter også miljøet!).
- Hvis apparatet fyldes til den **maksimale kapacitet**, der er angivet for hvert program, hjælper det med at reducere energi- og vandforbrug.
- Med tilstrækkelig forbehandling kan man fjerne pletter og begrænset snavs. Derefter kan vasketøjet vaskes ved en lavere temperatur.
- For at bruge den rigtige mængde vaskemiddel bør du se den mængde, der er foreslået af vaskemiddelproducenten, og kontrollere vandets hårdhed i dit husholdningssystem. Se "Vandets hårdhedsgrad".

8.5 Vands hårdhedsgrad

Hvis vandets hårdhedsgrad i dit område er højt eller moderat, anbefaler vi, at du bruger et afkalkningsmiddel til vaskemaskiner. I områder, hvor vandets hårdhedsgrad er lav, er det ikke nødvendigt at bruge skyllemiddel.

Kontakt dit lokale vandværk for at få oplysninger om vandets hårdhedsgrad.

Brug den korrekte mængde skyllemiddel. Følg anvisningerne, som findes på pakningen af produktet.

9. VEDLIGEHOLDELSE OG RENGØRING



ADVARSEL!

Se kapitlerne om sikkerhed.



FORSIGTIG!

Undlad at bruge sprit, opløsningsmidler eller kemiske produkter.

9.1 Udvendig rengøring

Rengør kun maskinen med sæbe og varmt vand. Tør alle overfladerne helt. Brug ikke skurepuder eller ridsemateriale.



FORSIGTIG!

Brug ikke metalfalder med klorinbaseret rengøringsmiddel.

9.2 Afkalkning

Hvis vandets hårdhedsgrad i dit område er højt eller moderat, anbefaler vi, at du bruger et afkalkningsmiddel til vaskemaskiner.

Undersøg regelmæssigt tromlen for at undgå kalkrande og rustpartikler.

For at fjerne rustpartikler må du kun bruge specielle produkter til apparatet. Det skal ske, når der ikke er vasketøj i apparatet.



Følg altid anvisningerne, som findes på pakningen af produktet.

9.3 Vedligeholdelsesvask

Ved brug af programmer med lave temperaturer er det muligt, at noget af vaskemidlet forbliver i tromlen. Kør regelmæssigt en vedligeholdelsesvask. Det gøres sådan:

- Fjern alt vasketøjet i tromlen.
- Vælg bomuldsprogrammet til den højeste temperatur og tilsæt lidt vaskemiddel.

9.4 Lugetætning

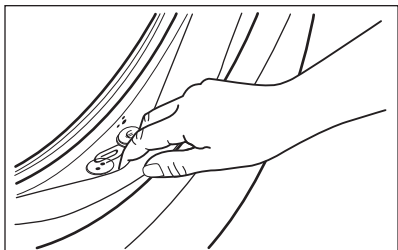

Undersøg jævnligt tætningen, og fjern alle genstande fra indersiden.

9.5 Rengøring af tromle

Undersøg regelmæssigt tromlen for at undgå kalkrande og rustpartikler. Brug kun specielle produkter til at fjerne rustpartikler fra tromlen.

Vi anbefaler følgende:

1. Rengør tromlen med et specielt produkt til rustfrit stål.
2. Start et kort program til bomuld ved den maksimale temperatur med en lille mængde vaskemiddel.

9.6 Rengøring af beholderen til vaskemiddel

1.

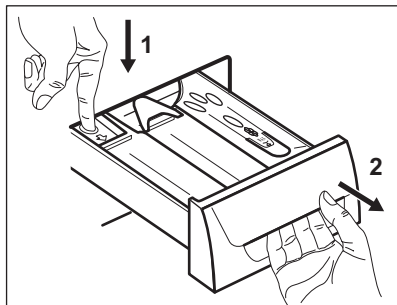

2.

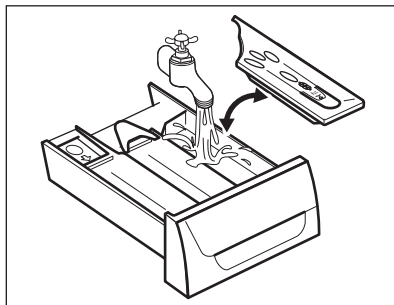

3.

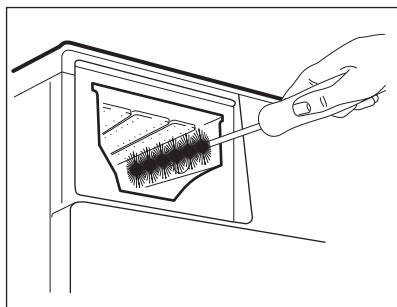

4.

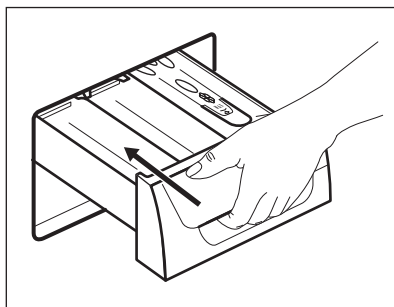

9.7 Rengøring af afløbsfilteret



Rens ikke afløbsfilteret, hvis vandet i maskinen er varmt.



Efterse jævnligt afløbspumpefilteret, og sørg for, at det er rent.



Gentag trin 2 og 3, til vandet ikke længere flyder ud.

1.

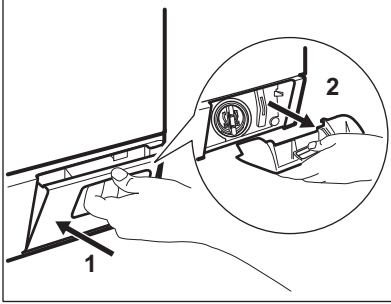

2.

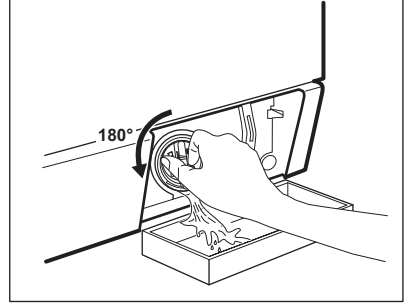

3.

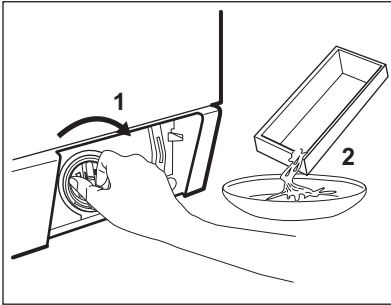

4.

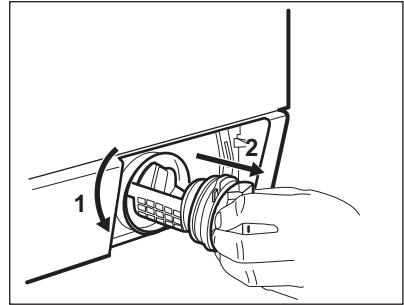

5.

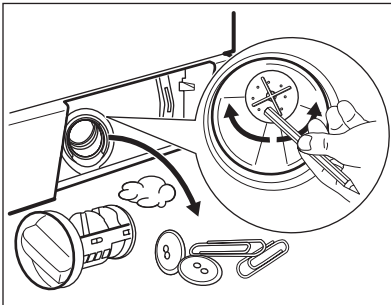

6.

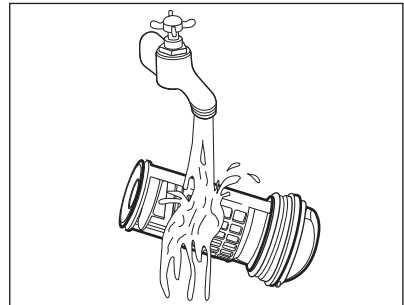

7.

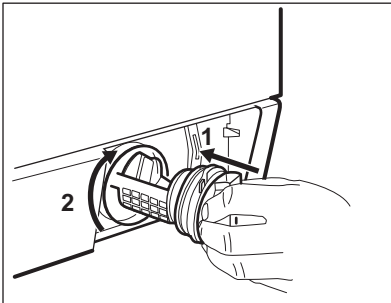

8.

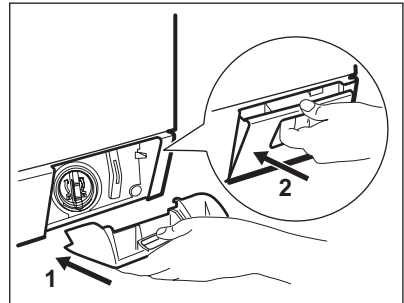

9.8 Rengøring af tilløbsslangerne og filtrene i indløbsventilen

Rengør regelmæssigt begge tilløbsslanger (til varmt og koldt vand) og begge ventilfiltre.

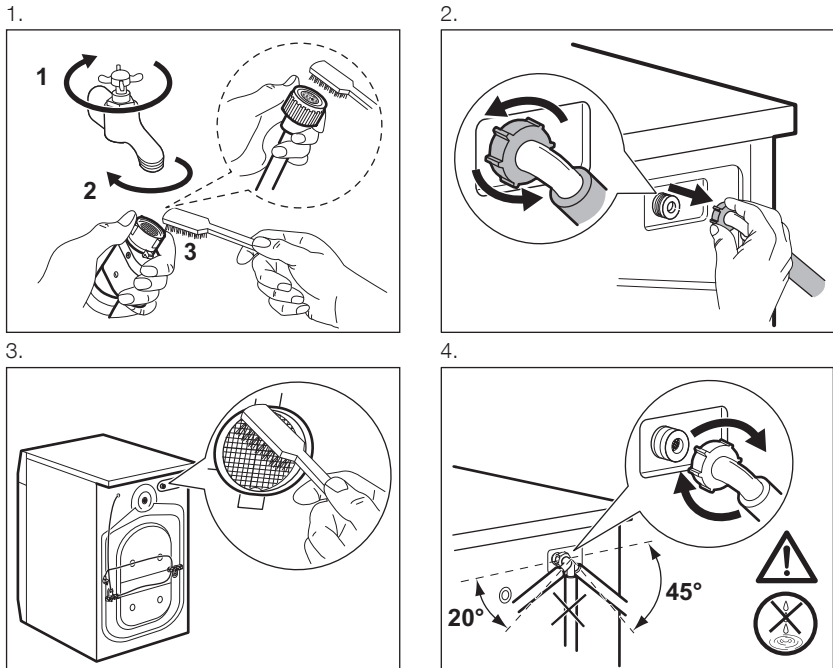

9.9 Nødtømning

På grund af en funktionsfejl kan maskinen ikke tømme vandet ud.

Hvis dette sker, skal du udføre trin (1) til (9) i 'Rengøring af afløbsfilteret'. Hvis det er nødvendigt, rengøres pumpen.

Når du tømmer vandet med nødtømningsproceduren, skal du igen aktivere udtømningssystemet:

1. Når du tømmer vandet med nødtømningsproceduren, skal du igen aktivere udtømningssystemet: Kom 2 liter vand i vaskemiddelbeholderens rum til hovedvask.
2. Start programmet for at tømme vandet ud

9.10 Frostsikring

Hvis apparatet bliver installeret et sted, hvor temperaturen kan blive mindre end 0 °C, skal du fjerne det resterende vand fra tilløbsslangen og afløbspumpen.

1. Træk stikket ud af stikkontakten.
2. Luk for vandhanen.
3. Læg de to ender af tilløbsslangen i en beholder, og lad vandet løbe ud af slangen.
4. Tøm afløbspumpen. Se nødtømningsproceduren.
5. Når afløbspumpen er tom, sættes tilløbsslangen på igen.

**ADVARSEL!**

Kontroller, at temperaturen er over 0 °C, inden du bruger apparatet igen.

Producenten er ikke ansvarlig for skader forårsaget af lave temperaturer.

10. FEJLFINDING

**ADVARSEL!**

Se kapitlerne om sikkerhed.

10.1 Introduktion

Apparatet starter ikke eller stopper under betjening.

Prøv først at finde en løsning på problemet (se i tabellen). Kontakt det autoriserede servicecenter, hvis dette ikke hjælper.

Ved nogle problemer høres de akustiske signaler, og displayet viser en alarmkode:

- **E10** - Apparatet tager ikke vand ind korrekt.
- **E20** - Apparatet tømmes ikke for vand.
- **E40** - Apparatets luge åbner eller lukker ikke korrekt. Kontrollér lugen!
- **E40** - Strømforsyningen er ustabil. Vent, indtil strømforsyningen er stabil.
- **E91** - Ingen kommunikation mellem apparatets elektroniske elementer. Sluk, og tænd igen.

- **EFO** - For meget vaskemiddel.
- **E90** -
 - Kontrollér først strømforbindelsen.
 - Ingen kommunikation med den møntbetjente maskine, eller den møntbetjente maskine virker ikke. Kontrollér først forbindelsen mellem mønttælleren og apparatet. Hvis problemet ikke er løst, bedes du kontakte det autoriserede servicecenter.
 - Ingen kommunikation med den eksterne vaskemiddelskuffe. Kontrollér først forbindelsen mellem vaskemiddelskuffen og apparatet. Hvis problemet ikke er løst, bedes du kontakte det autoriserede servicecenter.

**ADVARSEL!**

Sluk for apparatet, inden du udfører eftersynet.

10.2 Mulige fejl

Fejl	Mulig årsag
Programmet starter ikke.	<ul style="list-style-type: none"> • Sørg for, at netstikket er sat rigtigt i stikkontakten. • Kontrollér, at apparatets låge er lukket. • Kontrollér, at der ikke er sprunget en sikring i sikringsboksen. • Kontrollér, at der er trykket på Start/Pause. • Deaktivér børnesikringen, hvis den er aktiveret.

Fejl	Mulig årsag
Apparatet tager ikke vand ind korrekt.	<ul style="list-style-type: none"> • Kontrollér, at der åbnet for vandhanen. • Sørg for, at vandtrykket ikke er for lavt. Kontakt det lokale vandværk for at få disse oplysninger. • Kontroller, at vandhanen ikke er tilstoppet. • Kontrollér, at tilløbsslangernes filtre og filtrerne til indløbsventilerne ikke er tilstoppede. Se "Vedligeholdelse og rengøring". • Kontrollér, at der ikke er knæk eller bøjninger på tilløbsslangerne. • Kontrollér, at tilløbsslangerne er tilsluttet korrekt.
Apparatet bliver ikke fyldt med vand og tømmes med det samme.	<ul style="list-style-type: none"> • Kontrollér, at afløbsslangen er i den korrekte position. Slangen er muligvis placeret for lavt.
Apparatets tømmes ikke for vand.	<ul style="list-style-type: none"> • Kontrollér, at vaskens vandlås ikke er tilstoppet. • Kontrollér, at afløbsslangen ikke er knækket eller bøjet. • Kontrollér, at afløbsfiltret ikke er tilstoppet. Rens filtret om nødvendigt. Se "Vedligeholdelse og rengøring". • Kontrollér, at tilslutningen til afløbsslangen er korrekt.
Centrifugeringen fungerer ikke, eller en vask varer længere end normalt.	<ul style="list-style-type: none"> • Kontrollér, at afløbsfiltret ikke er tilstoppet. Rens filtret om nødvendigt. Se "Vedligeholdelse og rengøring". • Dette problem kan skyldes balanceproblemer.
Der er vand på gulvet.	<ul style="list-style-type: none"> • Kontrollér, at tilslutningerne til vandslangen er tætte, og at der ikke er nogen lækager. • Kontrollér, at afløbsslangen ikke er beskadiget. • Kontrollér, at du bruger det rigtige vaskemiddel og den korrekte mængde.
Du kan ikke åbne apparatets luge.	<ul style="list-style-type: none"> • Kontrollér, at vaskeprogrammet er slut. • Kontrollér, at apparatet får strøm. • Dette problem kan skyldes en funktionsfejl i apparatet. Kontakt det autoriserede servicecenter. Læs "Nødåbning af lugen" omhyggeligt, hvis du har brug for at åbne lugen.
Apparatet udsender en unormal lyd.	<ul style="list-style-type: none"> • Kontrollér, om nivelleringen af apparatet er korrekt. Se under 'Installation'. • Kontrollér, at emballagen og/eller transportboltene er fjernet. Se under 'Installation'. • Læg mere tøj i tromlen. Der kan være for lidt tøj i maskinen.
Programmet er kortere end den viste tid.	<ul style="list-style-type: none"> • Apparatet beregner en ny tid i henhold til vaskemængden. Se kapitlet "Forbrugsværdier".
Programmet er længere end den viste tid.	<ul style="list-style-type: none"> • En mængde vasketøj, der er ude af balance, øger varigheden. Dette er normalt for apparatet.

Fejl	Mulig årsag
Resultatet af vasken er utilfredsstillende.	<ul style="list-style-type: none"> • Forøg mængden af vaskemiddel, eller brug et andet vaskemiddel. • Brug specielle produkter til at fjerne vanskelige pletter, inden du vasker tøjet. • Kontrollér, at du har indstillet den korrekte temperatur. • Reducér mængden af vasketøj.
Belysningen i tromlen tændes ikke.	<ul style="list-style-type: none"> • Kontrollér, at du har tændt for apparatet. Se kapitlet "Daglig brug".

Tænd for maskinen, når den er kontrolleret. Programmet fortsætter fra det punkt, hvor det blev afbrudt.

Kontakt det autoriserede servicecenter, hvis problemet opstår igen.

Hvis displayet viser andre alarmkoder. Sluk, og tænd for apparatet.

Kontakt det autoriserede servicecenter, hvis problemet fortsætter.

11. NØDÅBNING AF LUGE

I tilfælde af strømafbrydelse eller fejl i apparatet forbliver apparatets luge låst. Vaskeprogrammet fortsætter, når strømmen vender tilbage. Hvis lugen forbliver låst i tilfælde af fejl, er det muligt at åbne den vha. funktionen til oplåsning i nødtilfælde.

Inden lugen åbnes:



FORSIGTIG!
Sørg for, at vandtemperaturen og vasketøjet ikke er meget varmt. Vent om nødvendigt, til temperaturen reduceres.



FORSIGTIG!
Sørg for, at tromlen ikke drejer. Vent om nødvendigt, til tromlen holder op med at dreje.



Sørg for, at vandstanden inde i tromlen ikke er for høj. Gå om nødvendigt i gang med en nødtømning (se "Nødtømning" i kapitlet "Vedligeholdelse og rengøring").

Lugen åbnes på flg. måde:

1. Tryk på knappen ① for at slukke for apparatet.
2. Træk stikket ud af stikkontakten.
3. Åbn filterklappen.
4. Træk udløseren til oplåsning i nødtilfælde ned én gang. Træk den igen ned, hold den i spænding, og åbn imens apparatets luge.

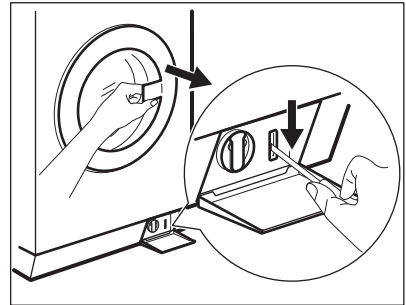

5. Tag vasketøjet ud og luk derefter apparatets luge.
6. Luk filterklappen.

12. TEKNISKE DATA

Mål	Bredde / Højde / Samlet dybde	600 mm/ 850 mm/ 605 mm/ 639 mm
El-forbindelse	Spænding Overordnet effekt Sikring Frekvens	220-240 V 2200 W 10 A 50 Hz
Niveau af beskyttelse mod indtrængen af faste partikler og fugt sikres af beskyttelsesdækslet, undtagen hvor lavspændingsudstyret ikke har beskyttelse mod fugt		IPX4
Vandforsyningstryk	Minimum Maksimum	0,5 bar (0,05 MPa) 10 bar (1,0 MPa)
Emissionslydtryk i overensstemmelse med EN ISO 11204/11203		< 70 dB
Vandtilførsel 1)		Koldt vand Varmt vand 2)
Maks. fyldning	Cotton (Bomuld)	8 kg
Energiklasse		A+++
Centrifuger. hastighed	Maksimum	1351 rpm

1) Forbind tilløbsslangen til en vandhane med et 3/4" gevind.

2) Kontrollér, at temperaturen af det varme vand i dit husholdningsystem ikke er højere end .



Apparatet fungerer også ved tilslutning til koldt vand alene.

13. MILJØHENSYN

Genbrug materialer med symbolet . Anbring emballagematerialet i passende beholdere til genbrug. Hjælp med at beskytte miljøet og menneskelig sundhed samt at genbruge affald af elektriske og elektroniske apparater. Kasser ikke

apparater, der er mærket med symbolet , sammen med husholdningsaffaldet. Lever produktet tilbage til din lokale genbrugsplads eller kontakt din kommune.

SISÄLTÖ

1. TURVALLISUUSTIEDOT.....	27
2. TUOTEKUVAUS.....	31
3. KÄYTTÖNOTTO.....	33
4. KÄYTTÖPANEELI.....	34
5. OHJELMAT.....	35
6. ASETUKSET.....	36
7. PÄIVITTÄINEN KÄYTTÖ.....	36
8. VIHJEITÄ JA NEUVOJA.....	40
9. HOITO JA PUHDISTUS.....	41
10. VIANMÄÄRITYS.....	45
11. LUUKUN AVAAMINEN HÄTÄTILANTEESSA.....	47
12. TEKNISET TIEDOT.....	48
13. YMPÄRISTÖNSUOJELU.....	49

SINUN PARHAAKSESI

Kiitos, kun valitsit Electrolux Professional -laitteen. Olet valinnut tuotteen, joka perustuu vuosikymmenien aikana hankittuun kokemukseen ja innovaatioon. Kekseliäs ja tyylikäs laite, joka on suunniteltu sinua varten. Laitetta käyttäessäsi voit olla aina varma erinomaisista tuloksista.

Tervetuloa Electrolux Professionalin pariin.

Vieraille sivustollamme www.electroluxprofessional.com/mypro/ voidaksesi:



Saat käyttöön liittyviä neuvoja, esitteitä, vianmäärittäsohjeita sekä huolto- ja korjausohjeita:



Rekisteröi tuotteesi saadaksesi parempaa huoltoa:



Osta laitteeseesi lisävarusteita, kulutustuotteita ja alkuperäisiä varaosia:

ASIAKASPALVELU

Käytä aina alkuperäisiä varaosia.

Pidä seuraavat tiedot saatavilla ottaessasi yhteyttä valtuutettuun huoltoliikkeeseemme: Malli, PNC-tuotenumero, sarjanumero.

Tiedot löytyvät arvokilvestä.

 Varoitus / Varotoimi- ja turvallisuustietoja

 Yleistietoa ja vinkkejä

 Ympäristönsuojelutietoja

Oikeus muutoksiin pidätetään.

1. ⚠️ TURVALLISUUSTIEDOT

Lue laitteen mukana toimitetut ohjeet ennen laitteen asennusta ja käyttöä. Valmistaja ei ota vastuuta henkilövahingoista tai vahingoista, jotka aiheutuvat virheellisestä asennuksesta tai käytöstä. Säilytä ohjeita aina varmassa ja helppopääsyisessä paikassa tulevia käyttökertoja varten.

1.1 Lasten ja taitamattomien henkilöiden turvallisuus

- 8-vuotiaat ja sitä vanhemmat lapset sekä henkilöt, joilla on fyysisiä, aisteihin liittyviä tai henkisiä rajoitteita tai puutteellinen kokemus tai tuntemus, voivat käyttää tätä laitetta vain, jos heitä valvotaan tai ohjataan laitteen turvallisessa käytössä ja jos he ymmärtävät käyttöön liittyvät vaarat.
- Tuote on pidettävä 3–8-vuotiaiden lasten ja erittäin laajoista ja monimutkaisista toiminnallisista rajoitteista kärsivien henkilöiden ulottumattomissa, ellei heitä valvota jatkuvasti.
- Alle 3-vuotiaat lapset tulee pitää kaukana laitteesta, ellei heitä valvota jatkuvasti.
- Lapset eivät saa leikkiä tällä laitteella.
- Kaikki pakkaukset tulee pitää lasten ulottumattomissa ja hävittää asianmukaisesti.
- Pidä pesuaineet lasten ulottumattomissa.
- Pidä lapset ja kotieläimet poissa laitteen luota silloin, kun laitteen luukku on auki.
- Lapset eivät saa puhdistaa laitetta tai suorittaa siihen kohdistuvia käyttäjän huoltotoimenpiteitä ilman valvontaa.

1.2 Asennus

- Tämä laite on tarkoitettu ainoastaan kaupalliseen käyttöön.
- Noudata koneen mukana toimitettuja asennusohjeita.
- Poista kaikki pakkausmateriaalit ja kuljetuspultit.

- Säilytä kuljetuspultit varmassa paikassa. Jos laitetta halutaan siirtää tulevaisuudessa, kuljetuspultit tulee asentaa takaisin rummun lukitsemiseksi ja sisäisten vaurioiden välttämiseksi.
- Siirrä laitetta aina varoen, sillä se on raskas. Käytä aina suojakäsineitä ja suojaavia jalkineita.
- Vaurioitunutta laitetta ei saa asentaa tai käyttää.
- Tarkista, että laite on vakaa kuljetuksen aikana.
- Varmista, että laite on irrotettu virransyötöstä asennuksen, huollon ja korjauksen aikana ja ettei sitä voida irrottaa sähköverkosta ennen kuin kaikki toimenpiteet on suoritettu.
- Älä asenna tai käytä laitetta tilassa, jossa se voi altistua alle 0 °C lämpötilalle tai sääolosuhteille.
- Varmista, että kaikkia terveys- ja turvallisuusstandardeja noudatetaan, kun laite on asennettu kaupalliseen/ julkiseen tilaan.
- Älä asenna laitetta liikkuvalla alustalla (esim. laivaan).
- Varmista, että laitteen asennuspaikan lattia on tasainen, vakaa, lämmönkestävä ja puhdas.
- Varmista riittävä ilmankierto laitteen ja lattian välissä.
- Pohjan tuuletusaukot (jos olemassa) eivät saa olla maton peitossa.
- Säädä jalkoja, jotta laitteen ja maton jää riittävästi tilaa.
- Älä asenna laitetta paikkaan, jossa laitteen luukkua ei voida avata kokonaan.
- Älä aseta astiaa laitteen alapuolelle mahdollisten vesivuotojen varalta. Ota yhteyttä valtuutettuun huoltoliikkeeseen tarkistaaksesi, mitä lisävarusteita voidaan käyttää.

1.3 Sähköliitännät

- Laite on kytkettävä oikeaoppisesti maadoitettuun pistorasiaan. Valmistaja ei ota vastuuta sopimattoman maadoitusjärjestelmän käyttämisen seurauksista.
- Kytke pistoke maadoitettuun pistorasiaan.

- Varmista, että arvokilvessä olevat parametrit ovat verkkovirtalähteen sähköarvojen mukaisia.
- Älä käytä jakorasioita tai jatkojohtoja.
- Varmista, ettei pistoke ja virtajohto vaurioidu.
- Jos virtajohto vaurioituu, sen saa vaaratilanteiden välttämiseksi vaihtaa vain valmistaja, valtuutettu huoltoliike tai vastaava ammattitaitoinen henkilö.
- Kytke pistoke pistorasiaan vasta asennuksen jälkeen. Varmista, että laitteen verkkovirtakytkentä on ulottuvilla laitteen asennuksen jälkeen.
- Älä koske virtajohtoon tai pistokkeeseen märillä käsillä.
- Älä vedä virtajohtosta pistoketta irrottaessasi. Vedä aina pistokkeesta.
- Koskee vain Isoa-Britanniaa ja Irlantia: Laitteessa on 13 A pistoke. Jos pistokkeen sulakkeen vaihto on tarpeen, käytä 13 A ASTA (BS 1362) sulaketta.

1.4 Vesiliitäntä

- Älä vaurioita vesiletkuja.
- Laite tulee liittää vesijohtoverkkoon laitteen mukana toimitettua uutta letkustoa käyttämällä. Vanhaa letkustoa ei saa käyttää.
- Ennen uusien putkien liittämistä, kun putkia ei ole käytetty pitkään aikaan, korjaustöiden jälkeen tai kun uusia laitteita (vesimittarit, jne.) on asennettu, anna veden virrata, kunnes se on puhdasta ja kirkasta.
- Käyttövedenpaineen (minimi ja maksimi) on oltava käytön aikana välillä 0,5 baaria (0,05 MPa) ja 10 baaria (1 MPa).
- Tarkista ensimmäisen käyttökerran aikana ja sen jälkeen, ettei laitteessa ole näkyviä merkkejä vesivuodoista.

1.5 Käyttö

- Älä muuta laitteen teknisiä ominaisuuksia.
- Lue pesuaineen pakkauksen turvallisuusohjeet.
- Noudata maksimitäyttömäärää 8 kg (ks. luku "Ohjelmataulukko").

- Älä aseta helposti syttyviä tuotteita tai helposti syttyvien aineiden kanssa kosketuksissa olleita tuotteita laitteeseen, laitteen päälle tai sen lähelle.
- Varmista, että poistat kaikki metalliosat pyykistä.
- Älä koske luukun lasiin pesuohjelman ollessa käynnissä. Lasi voi olla kuuma.

1.6 Hoito ja puhdistus

- Kytke laite pois toiminnasta ja irrota pistoke pistorasiasta ennen ylläpitotoimien aloittamista.
- Älä suihkuta vettä tai käytä höyryä laitteen puhdistamiseen.
- Puhdista laite kostealla pehmeällä liinalla. Käytä ainoastaan mietoja pesuaineita. Älä käytä hankausainetta, hankaavia pesulappuja, liuottimia tai metalliesineitä.

1.7 Sisävalaistus



VAROITUS!

Henkilövahingon vaara.

- Näkyvää LED-säteilyä, älä katso suoraan säteeseen.
- Kun sisävalo on vaihdettava, ota yhteyttä valtuutettuun huoltoliikkeeseen.

1.8 Huolto

- Laitteen korjaukseen liittyvissä asioissa tulee ottaa yhteyttä valtuutettuun huoltopalveluun. Ainoastaan alkuperäisiä varaosia saa käyttää.
- Huomaa, että itse suoritetut tai muut kuin ammattilaisen suorittamat korjaukset voivat aiheuttaa vaaratilanteita ja mitätöidä takuun.
- Lisätietoa tämän tuotteen sisällä olevista lampuista sekä erikseen myytävistä varalampuista: Kyseiset lamput on suunniteltu kestäämään kodinkoneissa vaativia fyysisiä olosuhteita (esim. lämpötila, värinä, kosteus) tai ne antavat tietoa laitteen toimintatilasta. Niitä ei ole

tarkoitettu muihin käyttötarkoituksiin eivätkä ne sovi huoneiden valaisemiseen.

1.9 Hävittäminen

- Irrota laite sähköverkosta ja vedenjakelestä.
- Leikkaa virtajohto laitteen läheltä ja hävitä se.
- Poista luukun lukitus, jotta lapset ja eläimet eivät voisi jäädä kiinni rummun sisälle.

2. TUOTEKUVAUS

2.1 Laitteen kuvaus

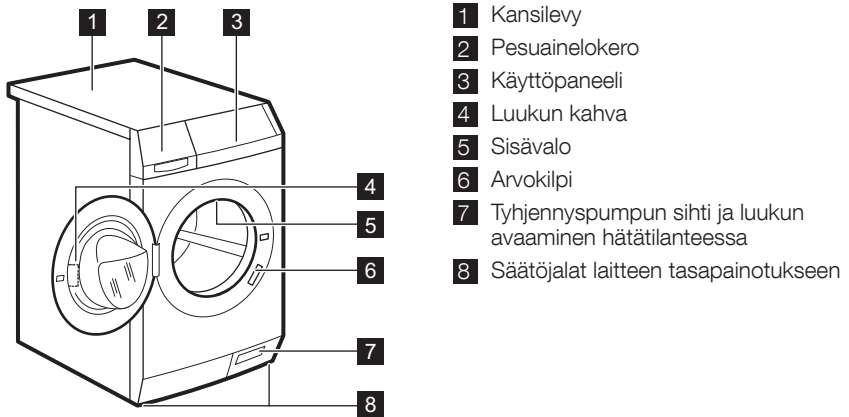

2.2 Lisävarusteet

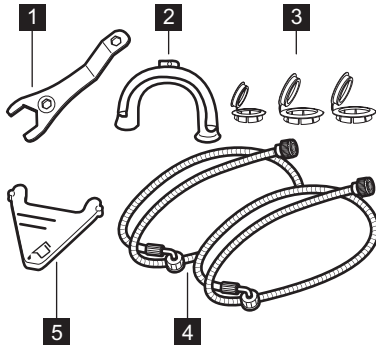

- 1 **Ruuviavain**
Kuljetuspulttien poistamiseen.
- 2 **Muovinen letkunpidike**
Tyhjennysletkun liittämiseksi altaan reunaan.
- 3 **Muovikorkit**
Ulkokuoren takaosassa olevien reikien tukkimiseen kuljetuspulttien poistamisen jälkeen.
- 4 **Vedenottoletkut**
Laitteen liittäminen kylmä- ja kuumavesihanaan: sinisellä korkilla varustettu letku kylmään veteen ja punaisella korkilla varustettu letku kuumaan veteen.
- 5 **Nestemäisen pesuaineen läppä**
Nestemäisen pesuaineen virtauksen hidastamiseksi.

2.3 Saatavilla valtuutetulta jälleenmyyjältä.

- i** Ainoastaan Electroluxin hyväksymät asianmukaiset lisävarusteet voivat taata laitteen turvallisuusstandardit. Jos hyväksymättömiä osia käytetään, mahdolliset vaateet mitätöityvät.

i Torniasennussarjaa voidaan käyttää vain esitteessä mainittujen kuivausrumpujen kanssa. Katso liitteenä oleva esite. Lue lisävarusteen mukana toimitetut ohjeet tarkasti.

Torniasennussarja

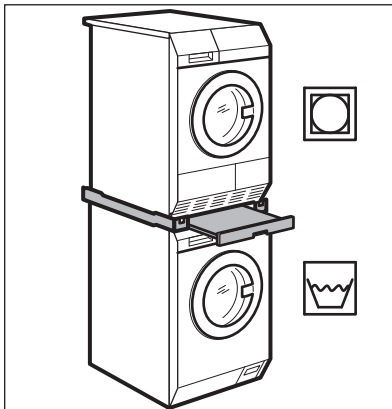

Vetolaatikollinen jalusta

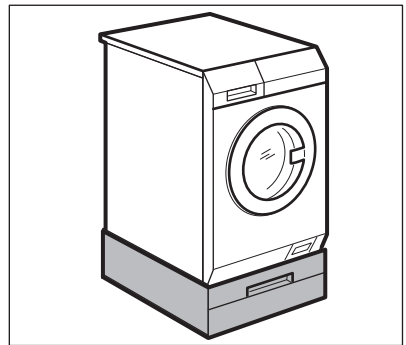

Laitteen asettamiseksi korkeammalle, jolloin sen täyttäminen ja tyhjentäminen on helpompaa.

Laatikkoa voidaan käyttää pyykin säilytykseen, kuten: pyyhkeiden,

puhdistustuotteiden jne. muiden tuotteiden säilytykseen.

Lue lisävarusteen mukana toimitetut ohjeet tarkasti.

Ankkurointisarja

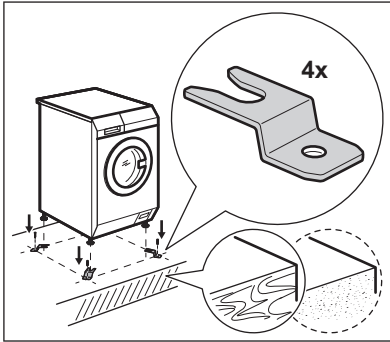

Jos laite asennetaan betonialustalle, varmista, että tilaat oikean ankkurointisarjan.

Lue lisävarusteen mukana toimitetut ohjeet tarkasti.

Kolikkotoiminen kone

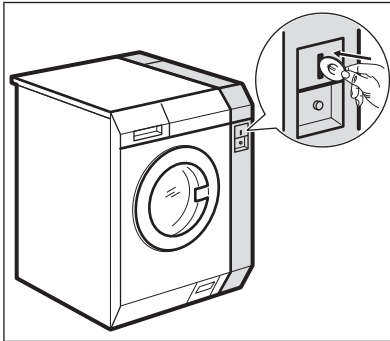

Jos laite sijoitetaan julkiseen tilaan, se voidaan liittää kolikkotoimiseen koneeseen.

Lue lisävarusteen mukana toimitetut ohjeet tarkasti.



VAROITUS!

Kolikkotoiminen kone on saatavilla ainoastaan valtuutetusta Electrolux-huoltopalvelusta ja ainoastaan valtuutettu huoltopalvelu saa asentaa sen.

Ulkoinen pesuainelokero

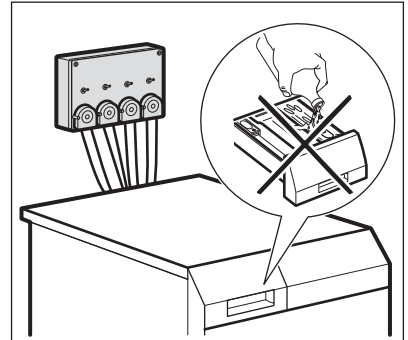

Nestemäinen pesuaine voidaan annostella automaattisesti ulkoisesta lokerikosta.

Lue lisävarusteen mukana toimitetut ohjeet tarkasti.

3. KÄYTTÖÖNOTTO

1. Varmista, että kaikki kuljetuspultit on poistettu.
2. Varmista, että sähkön- ja vedensyötön liitännät ovat saatavilla.
3. Kaada 2 litraa vettä pesuainelokeroon pesuvaihetta varten. Tämä aktivoi tyhjennysjärjestelmän.
4. Aseta pieni määrä pesuainetta pesuainelokeroon.
5. Aseta puuvillalle tarkoitettu pesuohjelma ja valitse korkein lämpötila, älä kuitenkaan aseta pyykkiä koneeseen. Tällöin poistetaan

mahdolliset liat rummusta ja pesualtaasta.

4. KÄYTTÖPANEELI

4.1 Käyttöpaneelin kuvaus

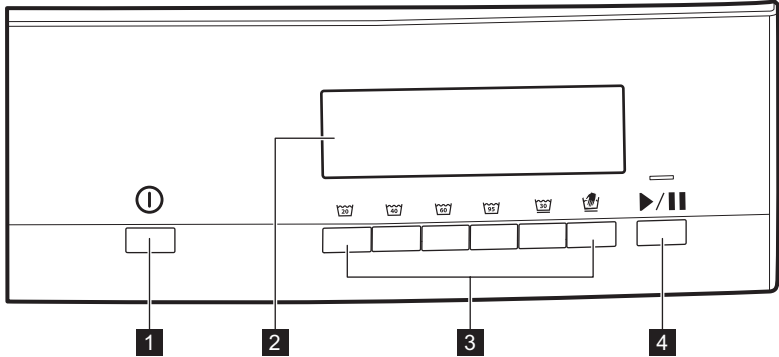

1 Virtapainike ⏻







4 Käynnistä/tauko-painike ▶/⏸



2 Näyttö

3 Ohjelmanvalintapainikkeet

4.2 Näyttö







	Pesuvaiheen merkkivalo.
	Huuhteluvaiheen merkkivalo.
	Ohjelman merkkivalo.
	Linkousvaiheen merkkivalo.
	Ohjelman linkousnopeus.
	Tämä merkkivalo syttyy, kun laite on liitetty kolikkotoimiseen koneeseen.

 1.3	<p>Päättymisajan merkkivalo ja arvo. Luku osoittaa myös:</p> <ul style="list-style-type: none"> • E20 Häiriökoodit. Lue ohjeet luvun "Vianmääritys" osiosta "Johdanto". •  Ohjelman loppu. • Jos laite on liitetty kolikkotoimiseen koneeseen, ohjelma maksaa. • Kokonaiskäyttötunnit. Katso luvun "Asetukset" osio "Käyttötuntien laskin".
	Lapsilukon merkkivalo.

5. OHJELMAT

5.1 Ohjelmataulukko

Ohjelmat ja veden lämpötila ¹⁾	Maksimi-täyttö ²⁾ Linkousno-peus	Ohjelman kuvaus
	8 kg 1400 kier- rosta minu- tissa	Valkoinen puuvilla Normaaliikainen ja vähän likai- nen. ³⁾
	8 kg 1400 kier- rosta minu- tissa	Värillinen puuvilla Normaaliikainen ja vähän likai- nen. ⁴⁾
	4 kg 1200 kier- rosta minu- tissa	Arkalaatuiset tekstiilit (esim. akryyli, viskoosi ja sekapyykki), jotka edellyttävät hellävaraisempaa pesua. Normaali- ja vähän likainen pyykki. Siliävät tai sekapyykki. Normaaliikainen pyykki.
 30 °C	2 kg 1200 kier- rosta minu- tissa	Konepestävä villa, käsinpestävä villa ja muut tekstiilit, joissa on merkintä «käsinpesu» ⁵⁾ .

1) Jos liitetty, kuuman veden syöttö kytkeytyy päälle vain ohjelmassa  ja .

2) Optimaalisten tuloksien saavuttamiseksi on suositeltavaa noudattaa kunkin ohjelman maksimitäyttömäärää.

3) Käytä valkaisuainetta sisältävää pesuainetta.





4) Käytä valkaisuainetta sisältämätöntä pesuainetta.

5) Tämän ohjelman aikana rumpu pyörii hitaasti hellävaraista käsittelyä varten. Voi vaikuttaa, että rumpu ei pyöri tai se pyörii virheellisesti, tämä on kuitenkin normaalia tässä ohjelmassa.



6. ASETUKSET

6.1 Lapsilukko

Tämän lisätoiminnon avulla voit estää lasten leikkimisen käyttöpaneelilla.

- Kytke tämä lisätoiminto **päälle/pois päältä** painamalla samanaikaisesti painiketta  ja , kunnes vastaava merkkivalo syttyy näyttöön.
 - : Lapsilukko kytketty toimintaan.
 - : Lapsilukko kytketty pois toiminnasta.

Tämä lisätoiminto voidaan kytkeä päälle:



- Kun painat painiketta : lisätoiminnot ja ohjelmanvalitsin lukittuvat.
- Ennen painikkeen  painamista: laite ei voi käynnistyä.



Jos laite liitetään kolikkotoimiseen koneeseen, lapsilukko aktivoituu automaattisesti 5 minuutin kuluttua ohjelman käynnistymisestä.

6.2 Käyttötuntien laskin

Voit tarkistaa laitteen kokonaiskäyttötunnit.

Kytke laskin toimintaan painamalla samanaikaisesti painiketta  ja  näkyvät ensin tunnit ja sen jälkeen minuutit.

Voit palata normaaliin käyttöön painamalla mitä tahansa ohjelmapainiketta.

7. PÄIVITTÄINEN KÄYTTÖ



VAROITUS!

Lue turvallisuutta koskevat luvut.

7.1 Koneen täyttö

1. Avaa laitteen luukku.
 2. Ravista vaatteita ennen kuin asetat ne laitteeseen.
 3. Laita pyykki koneeseen yksi vaatekappale kerrallaan.
- Varmista, ettei rummussa ole liikaa pyykkiä.
4. Sulje luukku.

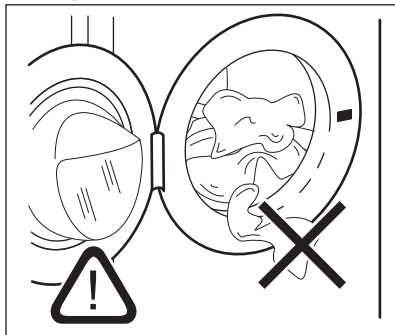

HUOMIO!

Varmista, etteivät pyykkit jää tiivisteeseen ja luukun väliin. Olemassa on vesivuodon tai pyykkien vahingoittumisen vaara.

7.2 Nestemäisen pesuaineen läppän asentaminen

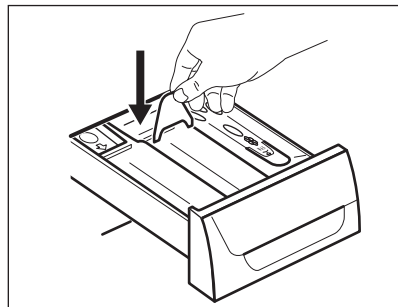

- Avaa pesuainelokerikko.
- Asenna nestemäisen pesuaineen läppä lokeroon .

7.3 Pesuaineen ja lisäaineiden käyttö

1. Mittaa pesuaine ja huuhteluaine.

2. Lisää pesuaine ja huuhteluaine lokeroihin.
3. Sulje pesuainelokero varoen.

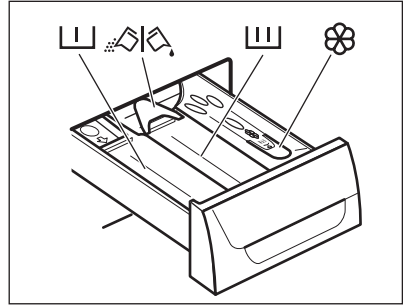

7.4 Pesuainelokero







HUOMIO!

Käytä ainoastaan pesukoneelle tarkoitettuja pesuaineita.



Noudata aina pesuainepakkaukseen merkittyjä ohjeita.

	Esipesuvaiheen pesuainelokero.
	Pesuvaiheen pesuainelokero.
	Nestemäisten lisäaineiden lokero (huuhteluaine, tärkki).
	Pesujauheen tai nestemäisen pesuaineen läppä.

7.5 Valkaisuaine

Vaihtoehtona huuhteluaineelle on myös mahdollista käyttää valkaisuainetta lokerossa  valkoisen puuvillapyykin yhteydessä.
Toimi seuraavasti:

1. Laita valkaisuaine lokeroon . Älä ylitä pesuaineen annostelulokerossa olevaa «MAX» -merkkiä.
2. Valitse valkoisen puuvillapyykin ohjelma.
3. Ohjelman päätyttyä suorita huuhteluohjelma huuhtelulisätoiminnolla. Käytä tarvittaessa huuhteluainetta.

Tästä on apua mahdollisten valkaisuainetahrojen poistamisessa.



Älä koskaan lisää valkaisuainetta ja huuhteluainetta lokeroon samanaikaisesti.

7.6 Nestemäinen tai jauhemainen pesuaine

- Asento A jauhemaista pesuainetta varten (oletusasetus).
- Asento B nestemäistä pesuainetta varten.



Nestemäistä pesuainetta käytettäessä:

- Älä käytä hyytelömäisiä tai paksuja nestemäisiä pesuaineita.
- Älä lisää nestettä maksimitason yli.
- Älä aseta esipesuvaihetta.
- Älä aseta ajastinta.

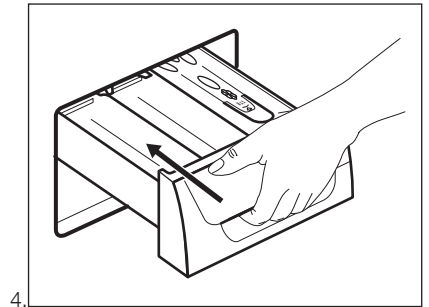
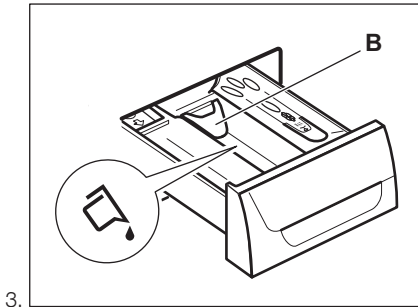
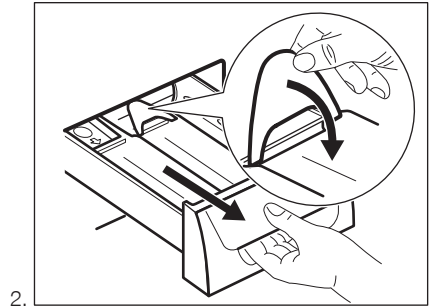
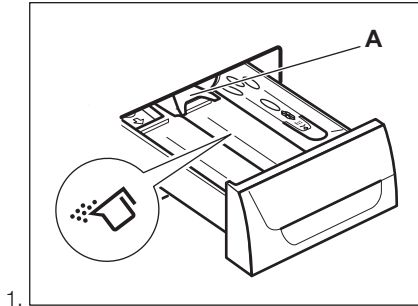

7.7 Laitteen kytkeminen toimintaan

Kytke laite toimintaan painamalla painiketta ①.

Painikkeen  LED-merkkivalo alkaa vilkkua.

Laite ehdottaa oletuksena ohjelmaa .

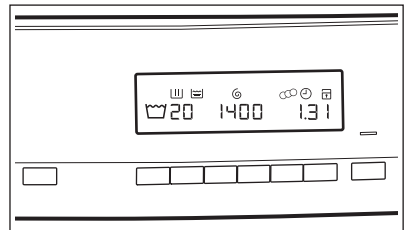

7.8 Ohjelman asettaminen

Paina haluamaasi ohjelmanvalintapainiketta.

Pesulämpötila, linkousnopeus ja päättymisaika muuttuvat näytössä sen mukaisesti, esim.:

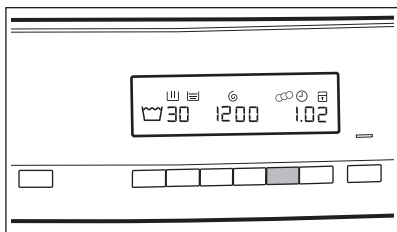

7.9 Kolikkotoiminen kone

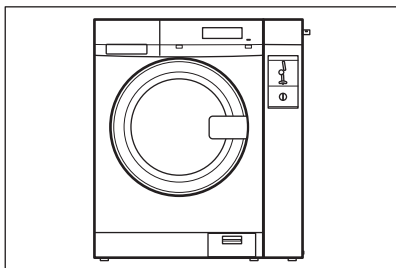

Lisää oikea määrä kolikoita laitteen näytön mukaan.

Kytke laite toimintaan painamalla painiketta **▶||**.

- i** Näytössä näkyy viesti **E r r**, jos pesuohjelmaa ei ole vielä maksettu.

7.10 Ohjelman käynnistys

Paina painiketta **▶||**.

- Painikkeen **▶||** merkkivalo lakkaa vilkkumasta ja jää palamaan.
- Käynnissä olevan vaiheen merkkivalo alkaa vilkkua näytössä.
- Ohjelma käynnistyy ja luukku lukittuu.
- Tyhjennospumppu voi toimia lyhyen aikaa, kun laitteen vedentäyttö on käynnissä.

- i** Noin 15 minuutin kuluttua ohjelman käynnistymisestä:
- Laite voi säätää ohjelman keston automaattisesti pyykkimäärän mukaan.
 - Uusi päättymisaika näkyy näytössä.

7.11 Käynnissä olevan ohjelman peruuttaminen

1. Peruuta ohjelma ja kytke laite pois toiminnasta painamalla painiketta **Ⓛ** joidenkin sekuntien ajan.



VAROITUS!

Jos laitteessa on jo vettä, luukku on edelleen lukittu.

2. Kytke laite toimintaan painamalla samaa painiketta uudelleen. Sen jälkeen voit asettaa uuden pesuohjelman.



Laite voi tyhjentää veden ennen uuden ohjelman käynnistämistä. Varmista tällöin, että pesuaine on edelleen pesuainelokerossa. Täytä se muussa tapauksessa.



Jos laite liitetään kolikkotoimiseen koneeseen, voit peruuttaa ohjelman korkeintaan 5 minuutin kuluttua ohjelman käynnistymisestä. Tämän ajan kuluttua lapsilukko aktivoituu automaattisesti.

7.12 Ohjelman päättyessä

Laite pysähtyy automaattisesti.

Näyttöön syttyy **0**.

Painikkeen **▶||** merkkivalo sammuu.



Luukun lukitus avautuu.

1. Avaa luukku.
2. Poista pyykit laitteesta. Varmista, että rumpu on tyhjä.
3. Sulje vesihana.
4. Kytke laite pois toiminnasta painamalla painiketta **Ⓛ** joidenkin sekuntien ajan.

Pida luukku raollaan homeen ja hajujen muodostumisen estämiseksi.

7.13 Auto Off -lisätoiminto

Auto Off-lisätoiminto deaktivoi automaattisesti laitteen energiankulutuksen vähentämiseksi seuraavissa tilanteissa:

- Laitetta ei käytetä 5 minuuttiin ennen painikkeen  painamista. Kytke laite uudelleen toimintaan painamalla painiketta .
- 5 minuutin kuluttua pesuohjelman päättymisestä Kytke laite uudelleen toimintaan painamalla painiketta .

Näytössä näkyy viimeksi asetetun ohjelman päättymisen. Aseta uusi pesuohjelma kääntämällä ohjelmanvalitsinta.

8. VIHJEITÄ JA NEUVOJA



VAROITUS!

Lue turvallisuutta koskevat luvut.

8.1 Pyykit

- Lajittele valkopyykki, värillinen pyykki, tekokuidut, arkalaatuinen pyykki ja villapyykki.
- Noudata tekstiilien hoito-ohjemerkinissä olevia ohjeita.
- Älä pese valkopyykkiä ja värillistä pyykkiä yhtä aikaa.
- Jotkin värilliset vaatteet voivat laskea väreä ensimmäisessä pesussa. Ne on suositeltavaa pestä erikseen ensimmäisillä kerroilla.
- Käännä monikerroksiset tekstiilit, villavaatteet ja painetut tekstiilit väärin päin.
- Pese ja esikäsittele vaikeat tahrat asianmukaisella pesuaineella ennen pyykkien asettamista rumpuun.
- Ole varovainen verhoja käsitellessä. Poista kaikki koukut ja aseta verhot pesupussiin tai tyynyliinaan.
- Älä pese saumaamattomia tai leikattuja pyykejä. Pese pienet ja/tai arkalaatuiset pyykki pesupussissa (esim. kaarelliset rintaliivit, vyöt, sukkahousut, kengännauhat, hihnat, jne.).

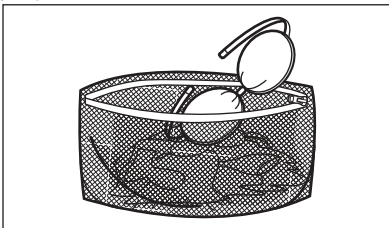

- Erittäin pieni täyttömäärä voi aiheuttaa epätasapainon linkousvaiheessa, mikä johtaa liian suureen tärinäan. Jos näin käy:
 - keskeytä ohjelma ja avaa luukku (ks. luku "Päivittäinen käyttö")
 - levitä pyykki käsin niin, että ne ovat jakautuneet tasaisesti rumpuun
 - paina Käynnistä/Tauko-painiketta. Linkousvaihe jatkuu.
- Sulje tyynyliinojen napit, vetoketjut, koukut ja nepparit. Sido vyöt, nauhat, kengännauhat, hihnat ja muut irtonaiset kappaleet.
- Tyhjennä taskut ja ravista viikatut vaatteet auki.

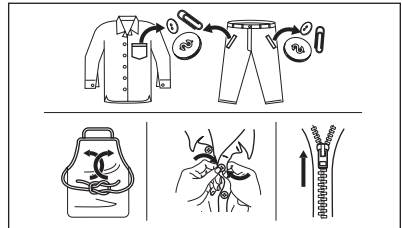

8.2 Vaikeat tahrat

Vesi ja pesuaine eivät riitä poistamaan vaikeita tahroja.

Suosittelomme, että vaikeat tahrat esikäsitellään ennen tekstiilien asettamista laitteeseen.

Markkinoilla on saatavilla erityisiä tahrannoistoaaineita. Käytä tahrannoistoaineeseen sopivaa tahrannoistoaainetta.

Älä suihkuta tahrannoistoaainetta pyykeihin laitteen lähellä, sillä se syövyttää muoviosia.

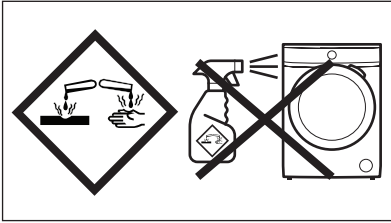

8.3 Pesuaineen tyyppi ja määrä.

Pesuaineen tyyppi ja oikea määrä vaikuttavat pesutehoon ja auttavat välttämään hukkia sekä suojelemaan ympäristöä:

- Käytä vain pesukoneeseen tarkoitettuja pesuaineita ja muita aineita. Noudata ensiksi seuraavia yleisohteja:
 - jauhemaisia pesuaineita kaikille kuitutyypeille arkalaatuisia tekstiilejä lukuun ottamatta. Käytä valkopyykin pesuun ja pyykin sterilointiin mieluiten valkaisuainetta sisältäviä jauhemaisia pesuaineita.
 - nestemäisiä pesuaineita, mieluiten alhaisen lämpötilan pesuohjelmissa (enintään 60 °C) kaikille kuitutyypeille, tai villavaatteiden erikoispesuaineita.
- Käytettävä pesuaineen tyyppi ja määrä määrittyvät seuraavien mukaan: tekstiilityyppi (hienopyykin, villavaatteet, puuvilla, jne.), pyykkien väri, täyttömäärä, liikaisuustaso, pesulämpötila sekä vedenkovuus.
- Noudata pesu- ja muiden käsittelyaineiden tuotepakkauksien ohjeita ylittämättä ilmoitettua maksimitasoa (**MAX**).
- Älä sekoita erityyppisiä pesuaineita keskenään.
- Käytä vähemmän pesuainetta, jos
 - peset pienen määrän pyykinä
 - pyykin on vain vähän likaista
 - pesussa muodostuu paljon vaahtoa.

- Kun käytät pesuainetabletteja, aseta ne aina rumpuun pesuainelokeron sijaan.
- Riittämättömän pesuaineen mahdollisia seurauksia:
- heikko pesutulos
 - harmaat pyykit
 - rasvaiset pyykit
 - homeen muodostuminen laitteeseen.

Liiallisen pesuaineen mahdollisia seurauksia:

- vaahdon muodostuminen
- huonompi pesutulos
- riittämätön huuhtelu
- suuremmat ympäristöhaitat.

8.4 Ympäristönsuojeluohjeita

Noudata seuraavia ohjeita säästääksesi vettä, energiaa ja luontoa.

- **Normaaliolijaisen pyykinpesussa ei tarvita esipesua**, jolloin voidaan säästää pesuainetta, vettä ja aikaa ja suojella samalla myös ympäristöä.
- Kun laite täytetään kunkin ohjelman **maksimitäyttömäärään, energian- ja vedenkulutus ovat pienempiä.**
- Tahrat ja rajoittunut lika voidaan poistaa asianmukaisella esikäsittelyllä. Pyykin voidaan tämän jälkeen pestä alhaisemmassa lämpötilassa.
- Katso oikea pesuainemäärä pesuaineen valmistajan antamista ohjeista ja tarkista kotisi vedenkovuus. Katso kohta "Veden kovuus".

8.5 Veden kovuus

Jos alueesi vedenkovuus on suuri tai keski-suuri, suosittelemme pesukoneeseen tarkoitettujen vedenpehmentimien käyttämistä. Jos alueesi vesi on pehmeää, vedenpehmentimen käyttö ei ole tarpeen.

Tarkista alueesi vedenkovuus ottamalla yhteyttä paikalliseen vesilaitokseen.

Käytä oikeaa määrää vedenpehennintä. Noudata tuotepakkauksen merkittävät ohjeita.

9. HOITO JA PUHDISTUS



VAROITUS!

Lue turvallisuutta koskevat luvut.

9.1 Ulkopintojen puhdistaminen

Puhdista laite ainoastaan saippualla ja lämpimällä vedellä. Kuivaa kaikki pinnat kokonaan. Älä käytä hankaavia pesulappuja tai naarmuttavia välineitä.



HUOMIO!

Älä käytä koskaan alkoholia, liuotainaineita tai vastaavia tuotteita.



HUOMIO!

Metallipintoja ei saa puhdistaa klooripohjaisilla pesuaineilla.

9.2 Kalkinpoisto

Jos alueesi vedenkovuus on suuri tai keskisuuri, suosittelemme pesukoneeseen tarkoitettujen kalkinpoistotuotteen käyttämistä.

Tarkista rumpu säännöllisesti kalkkikertymien ja ruostehiukkasten estämiseksi.

Poista ruostehiukkaset käyttämällä ainoastaan pesukoneeseen tarkoitettuja erikoistuotteita. Suorita toimenpide erillään pyykinpesusta.



Noudata aina tuotepakkauksen merkittyjä ohjeita.

9.3 Huoltopesu

Alhaisen lämpötilan ohjelmissa rumpuun voi jäädä hiukan pesuainetta. Suorita

9.6 Pesuainelokeron puhdistaminen

1.

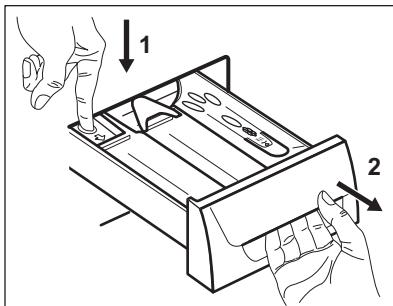

2.

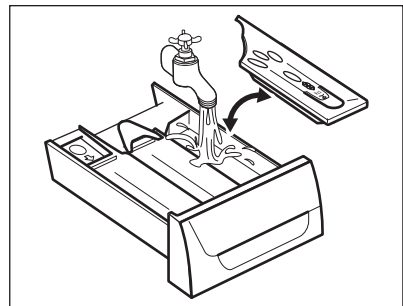

huoltopesu säännöllisesti. Toimi seuraavasti:

- Poista kaikki pyykit koneesta.
- Valitse puuvillaohjelma, suurin lämpötila ja lisää pieni määrä pesuainetta.

9.4 Luukun tiiviste

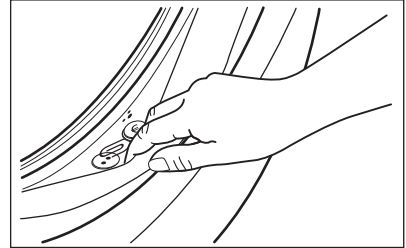

Tarkista tiiviste säännöllisesti ja poista kaikki esineet sisätilasta.

9.5 Rummun puhdistaminen

Tarkista rumpu säännöllisesti kalkkikertymien ja ruostehiukkasten estämiseksi. Poista ruostehiukkaset rumpun sisältä vain erityisiä tuotteita käyttäen.

Suosittellemme:

1. Puhdista rumpu erityisellä ruostumattomaan teräkseen sopivalla tuotteella.
2. Käynnistä lyhyt puuvillaohjelma maksimilämpötilalla ja lisää pieni määrä pesuainetta.

3.

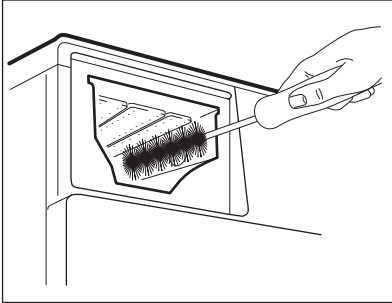

4.

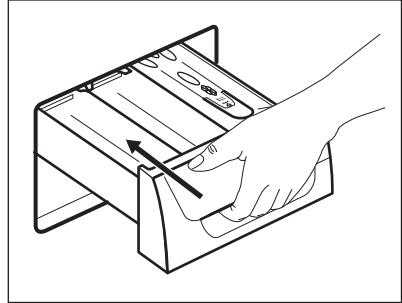

9.7 Vedenpoiston sihdin puhdistaminen



Älä puhdista vedenpoiston sihtiä, jos laitteen vesi on kuumaa.



Tarkista tyhjennospumpun suodatin säännöllisesti ja varmista, että se on puhdas.



Toista vaiheet 2-3, kunnes vettä ei enää virtaa koneesta.

1.

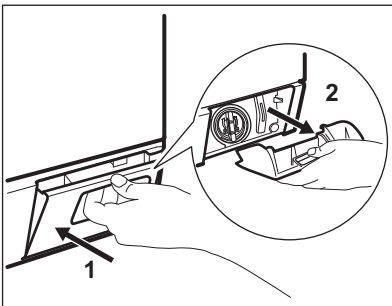

2.

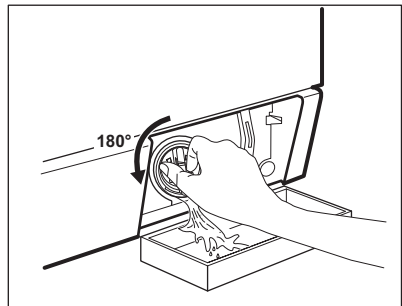

3.

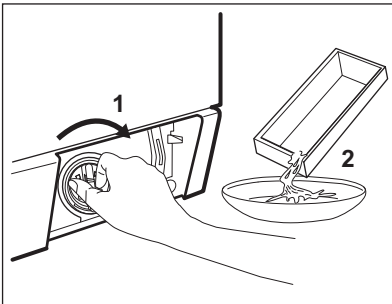

4.

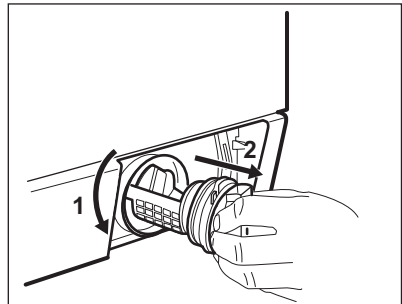

5.

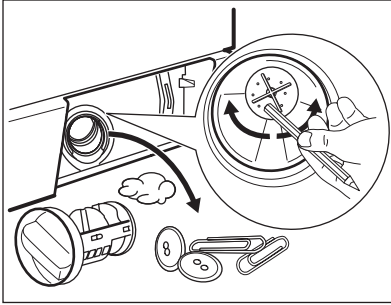

6.

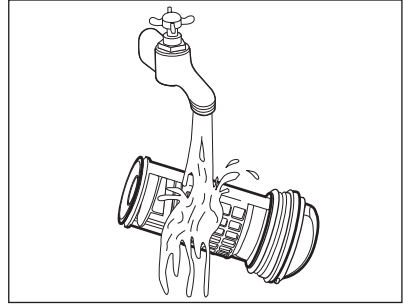

7.

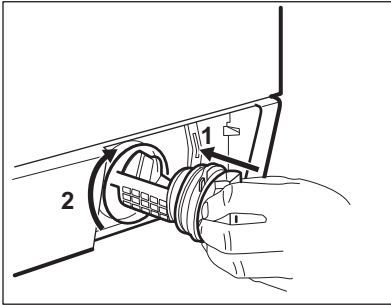

8.

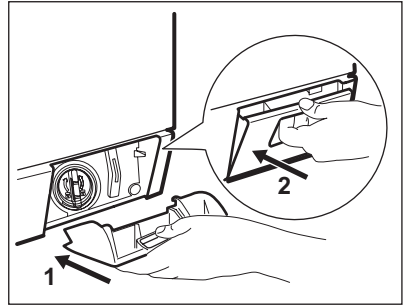

9.8 Vedenottoletkujen ja venttiilin sihtien puhdistaminen

Puhdista vedenottoletku ja molemmat venttiilin sihtit (sekä kuuman että kylmän veden) säännöllisesti.

1.

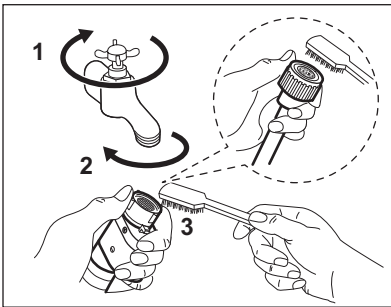

2.

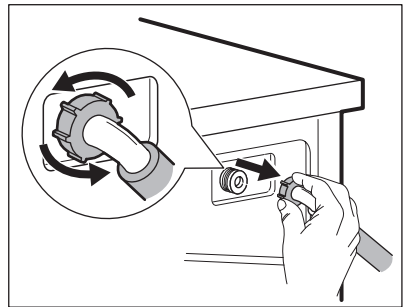

3.

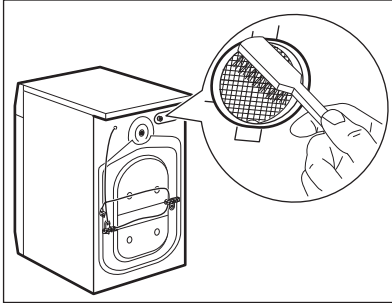

9.9 Häätätyhjennys

Laitte ei voi tyhjentää vettä toimintahäiriön vuoksi.

Jos tämä ongelma esiintyy, suorita toimenpiteen 'Nukkasihdin puhdistaminen' vaiheet (1) - (9). Puhdista pumppu tarvittaessa.

Kun tyhjänsä veden häätätyhjennystoimenpiteellä, tyhjennysjärjestelmä tulee aktivoitua uudelleen:

1. Kun tyhjänsä veden häätätyhjennystoimenpiteellä, tyhjennysjärjestelmä tulee aktivoitua uudelleen: Kaada pesuainelokeron päälokeron 2 litraa vettä.
2. Aloita veden tyhjennys käynnistämällä ohjelma

9.10 Suojeltava jäätymiseltä

Jos kone asennetaan alueelle, jossa lämpötila voi laskea alle 0 °C, poista jäljelle

4.

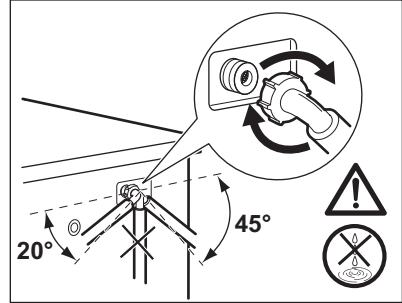

jäänyt vesi vedenottoletkusta ja tyhjennyspumppusta.

1. Irrota pistoke pistorasiasta.
2. Sulje vesihana.
3. Aseta vedenottoletkun kaksi päätä astiaan ja anna veden valua letkusta ulos.
4. Tyhjänsä tyhjennyspumppu. Katso häätätyhjennys ohjeet.
5. Kun tyhjennyspumppu on tyhjä, asenna vedenottoletku uudelleen.



VAROITUS!

Varmista, että lämpötila on yli 0 °C ennen kuin käytät laitetta uudelleen.

Valmistaja ei ota vastuuta jäätymisvaurioista.

10. VIANMÄÄRITYS



VAROITUS!

Lue turvallisuutta koskevat luvut.

10.1 Johdanto

Laitte ei käynnisty tai se pysähtyy käytön aikana.

Yritä etsiä ratkaisu ongelmaan (katso taulukko). Ota yhteys valtuutettuun huoltoilikeeseen, jos ongelma toistuu.

Joidenkin häiriöiden yhteydessä laitteesta kuuluu äänimerkki ja näytössä näkyy virhekoodi:

- **E10** - Laitteeseen ei tule vettä oikein.
- **E20** - Koneeseen jää vettä.
- **E40** - Laitteen luukku on auki tai se on suljettu virheellisesti. Tarkista luukku!
- **E40** - Virransyöttö on epävaka. Odota kunnes virransyöttö on vakaa.

- **E91** - Laitteen elektronisten osien välillä ei ole yhteyttä. Kytke pois toiminnasta ja takaisin toimintaan.
- **EFD** - Pesuaineen yliannostelu.
- **E90** -
 - Tarkista ensin sähköliitäntä.
 - Ei yhteyttä kolikkotoimiseen koneeseen tai kolikkotoiminen kone ei toimi. Tarkista ensin kolikkomittarin ja laitteen välinen liitäntä. Jos ongelma toistuu, ota yhteyttä valtuutettuun huoltoliikkeeseen.
- Ei yhteyttä ulkoiseen pesuainelokerikkoon. Tarkista ensin pesuainelokerikon ja laitteen välinen liitäntä. Jos ongelma toistuu, ota yhteyttä valtuutettuun huoltoliikkeeseen.



VAROITUS!

Kytke laite pois toiminnasta ennen tarkistusten suorittamista.

10.2 Mahdolliset häiriöt

Ongelma	Mahdollinen ratkaisu
Pesuohjelma ei käynnisty.	<ul style="list-style-type: none"> • Varmista, että pistoke on kiinnitetty pistorasiaan. • Tarkista, että laitteen luukku on suljettu. • Varmista, ettei mikään sulakekotelon sulakkeista ole palanut. • Varmista, että Käynnistä/Tauko-painiketta on painettu. • Poista lapsilukko käytöstä, jos se on päällä.
Laitteeseen ei tule vettä.	<ul style="list-style-type: none"> • Tarkista, että vesihana on auki. • Varmista, ettei vedensyöttöpaine ole liian alhainen. Kysy lisätietoa paikalliselta vesilaitokselta. • Tarkista, ettei vesihana ole tukossa. • Varmista, ettei vedenottoletkun ja venttiilien sihdeissä ole tukoksia. Lue ohjeet kohdasta "Hoito ja puhdistus". • Varmista, ettei vedenottoletkuissa ole vääntymiä tai taittumuksia. • Tarkista, että vedenottoletkut on liitetty oikein.
Laite ei täyty vedellä ja tyhjenee välittömästi.	<ul style="list-style-type: none"> • Varmista, että tyhjennysletku on oikeassa asennossa. Letku voi olla liian matalalla.
Koneeseen jää vettä.	<ul style="list-style-type: none"> • Tarkista, ettei altaan poistoviemäri ole tukossa. • Varmista, ettei tyhjennysletkussa ole vääntymiä tai taittumuksia. • Tarkista, ettei vedenpoiston sihti ole tukossa. Puhdista sihti tarvittaessa. Lue ohjeet kohdasta "Hoito ja puhdistus". • Tarkista, että tyhjennysletku on liitetty oikein.
Linkousvaihe ei toimi tai pesuohjelma kestää normaalia pitempään.	<ul style="list-style-type: none"> • Tarkista, ettei nukkasшти ole tukossa. Puhdista sihti tarvittaessa. Lue ohjeet kohdasta "Hoito ja puhdistus". • Epätasapaino voi aiheuttaa tämän ongelman.

Ongelma	Mahdollinen ratkaisu
Lattialla on vettä.	<ul style="list-style-type: none"> • Varmista, että vesiletkujen liitännät ovat kireät ja ettei vesivuotoja ole. • Varmista, ettei tyhjennysletkussa ole vaurioita. • Varmista, että käytät oikeaa pesuainetta ja pesuainemäärää.
Laitteen luukku ei avaudu.	<ul style="list-style-type: none"> • Varmista, että pesuohjelma on päättynyt. • Tarkista, että laitteeseen tulee virtaa. • Tämä ongelma voi johtua laitteen viasta. Ota yhteyttä valtuutettuun huoltopalveluun. Jos luukun avaaminen on tarpeen, lue huolellisesti kohta "Luukun avaaminen hätätilanteessa".
Laitteesta kuuluu poikkeavia ääniä.	<ul style="list-style-type: none"> • Varmista, että laite on tasapainotettu oikein. Lue ohjeet kohdasta "Asennus". • Varmista, että pakkausmateriaalit ja/tai kuljetustuet on poistettu. Lue ohjeet kohdasta "Asennus". • Lisää pyykkiä koneeseen. Pyykkiä voi olla liian vähän.
Ohjelma on näkyvissä olevaa aikaa lyhempi.	<ul style="list-style-type: none"> • Laite laskee uuden ajan täyttömäärän mukaan. Katso kohta 'Kulutusarvot'.
Ohjelma on näkyvissä olevaa aikaa pitempi.	<ul style="list-style-type: none"> • Epätasapainossa oleva täyttömäärä lisää keston aikaa. Tämä on normaalia laitteen toimintaa.
Pesutulos ei ole tyydyttävä.	<ul style="list-style-type: none"> • Lisää pesuaineen määrää tai käytä toista pesuainetta. • Poista vaikeat tahrat erikoistuotteilla ennen pyykinpesua. • Varmista, että asetat oikean lämpötilan. • Vähennä pyykkiä.
Rummun lamppu ei syty.	<ul style="list-style-type: none"> • Varmista, että kytket laitteen toimintaan. Katso kohta "Päivittäinen käyttö".

Kytke virta laitteeseen tarkastusten jälkeen. Ohjelma jatkuu keskeytyskohdasta.

Jos ongelma toistuu, ota yhteyttä valtuutettuun huoltoliikkeeseen.

Jos näytössä näkyy muita hälytyskoodeja. Kytke laite pois toiminnasta ja toimintaan. Jos ongelma toistuu, ota yhteyttä valtuutettuun huoltoliikkeeseen.

11. LUUKUN AVAAMINEN HÄTÄTILANTEESSA

Mikäli järjestelmässä on tapahtunut sähkökatkos tai laitteen toimintahäiriö, luukun lukitus jää päälle. Pesuohjelma jatkuu, kun laite saa uudelleen virtaa. Jos luukun lukitus jää päälle toimintahäiriön esiintyessä, se voidaan avata hätäavaustoiminnolla.

Ennen luukun avaamista:



HUOMIO!
Varmista, ettei veden lämpötila ole korkea ja pyykki kuumaa. Odota tarvittaessa, että ne jäähtyvät.



HUOMIO!
Varmista, ettei rumpu pyöri.
Odota tarvittaessa, että
rumpu pysähtyy.



Varmista, että rumpun
sisällä oleva veden taso ei
ole liian korkea. Suorita
tarvittaessa hätätyhjennys
(katso luvun "Hoito ja
puhdistus" kohta
"Hätätyhjennys").

Avaa luukku seuraavasti:

1. Kytke laite pois toiminnasta painamalla painiketta ①.
2. Irrota pistoke pistorasiasta.
3. Avaa sihdin luukku.
4. Vedä hätäavauskytkintä kerran alaspäin. Vedä sitä vielä kerran

alaspäin, pidä se kireällä ja avaa
samalla laitteen luukku.

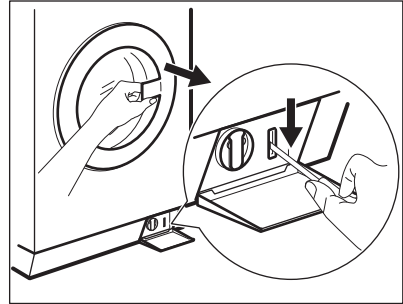

5. Poista pyykit rummusta ja sulje laitteen luukku.
6. Sulje sihdin luukku.

12. TEKNISET TIEDOT

Mitat	Leveys/korkeus/koko- naissyvyys	600 mm / 850 mm / 605 mm / 639 mm
Sähkökytkentä	Jännite Kokonaisvirta Sulake Taajuus	220 - 240 V 2200 W 10 A 50 Hz
Suojaustaso kiinteiden hiukkasten ja kosteuden sisääntulon estämisessä, jonka suojapeite varmistaa, lukuun ottamatta niitä kohtia, joissa pienjännitelaitteilla ei ole mitään kosteussuojaa		IPX4
Vedenpaine	Vähimmäistaso Enimmäistaso	0,5 baaria (0,05 MPa) 10 baaria (1,0 MPa)
Äänenpainetaso standardin EN ISO 11204/11203 mukainen		< 70 dB
Vedensyöttö ¹⁾		Kylmä vesi Kuuma vesi ²⁾
Enimmäiskuorma	Cotton (Puuvilla)	8 kg
Energialuokka		A+++

Linkousnopeus	Enimmäistaso	1351 kierrosta minuutissa
---------------	--------------	---------------------------

- 1) Liitä vedenottoletkut hanaan, jossa on 3/4" kierteitys.
- 2) Varmista, että rakennuksen kuuman veden lämpötila on korkeintaan .



Laite toimii myös yhdistäessä ainoastaan kylmävesiputken.

13. YMPÄRISTÖNSUOJELU

Kierrätä materiaalit, jotka on merkitty merkillä . Kierrätä pakkaus laittamalla se asianmukaiseen kierrätysastiaan. Suojele ympäristöä ja ihmisten terveyttä kierrättämällä sähkö- ja elektroniikkaromut.

Älä hävitä merkillä  merkittyjä

kodinkoneita kotitalousjätteen mukana. Palauta tuote paikalliseen kierrätyskeskukseen tai ota yhteyttä paikalliseen viranomaiseen.



Electrolux Professional S.p.A.
Viale Treviso, 15 -33170 Pordenone
Italy

www.electroluxprofessional.com/mypro/